



OPEL

Service- und Garantieheft

Inhalt

Einführung

Service- und Garantieheft

Das Service- und Garantieheft gehört als Dokument zu Ihrem Fahrzeug und sollte deshalb auch beim Weiterverkauf im Fahrzeug verbleiben.

Es enthält die geltenden Garantiebedingungen für Ihren Opel, die Dokumentation der durchgeführten Service- und Wartungsmaßnahmen und Leistungsinhalte des Opel Mobilservice im Pannenfall.

Bitte bringen Sie dieses Heft in jedem Fall zur Wartung Ihres Fahrzeuges mit in die Werkstatt. Ein lückenloser Nachweis der ausgeführten Serviceprüfungen und -arbeiten nach Werkvorschrift ist Voraussetzung für die Gewährung eventuell auftretender Garantieansprüche und ist vorteilhaft für den Weiterverkauf des Fahrzeuges.

Unsere Service-Mitarbeiter werden ständig mit den modernsten Werkstatt- und Diagnosegeräten und den

Servicebesonderheiten unserer Opel-Fahrzeuge vertraut gemacht. Auch die technische Ausstattung unserer Werkstätten halten wir stets auf dem neuesten Stand.

Wir empfehlen Ihnen daher die Verwendung von Opel Originalteilen und Zubehör und deren fachgerechte Montage durch einen Opel Service Partner.

Detaillierte Informationen zum Opel Servicesystem (Servicepläne, erforderliche Wartungsmaßnahmen etc.) entnehmen Sie bitte Ihrer Fahrzeugbetriebsanleitung, die Sie ebenfalls ausgehändigt bekommen haben.

Änderungen oder Ergänzungen dieses Service- und Garantieheftes sind ausschließlich der Adam Opel GmbH vorbehalten.

Ihre Adam Opel GmbH

Internationale Garantie-Urkunde

1. Besitzer

Fahrzeug-Modell

Fahrzeug-Identifizierungsnummer

Name / Kundennummer

Amtliches Kennzeichen

Ort, Datum

Stempel und Unterschrift des
liefernden Opel Partners

Im Einklang mit dem Bundesdatenschutzgesetz bzw. mit dem schweizer Bundesgesetz über den Datenschutz (DSG) speichert die AdamOpel GmbH zum Zwecke der Kundenbetreuung personenbezogene Daten der Käufer neuer Opel Fahrzeuge.

Diese Urkunde berechtigt Sie, jeden Opel Service Partner in Europa mit Serviceprüfungen und Garantiarbeiten zu beauftragen.

Die Garantie beginnt mit der Lieferung bzw. der Erstzulassung.

2. Besitzer

Name / Kundennummer

Amtliches Kennzeichen

3. Besitzer

Name / Kundennummer

Amtliches Kennzeichen

4. Besitzer

Name / Kundennummer

Amtliches Kennzeichen

Kraftfahrzeugdaten / Ablieferungsdurchsicht

Wichtige Kraftfahrzeugdaten

Modell

Fahrzeug-Identifizierungsnummer

Motor-Typ, Nummer

Getriebe

Farbe, Code

Polster, Code

Erstzulassung

Ablieferungsdurchsicht und Fahrzeugübergabe

Vor Übergabe des Fahrzeuges haben wir eine Ablieferungsdurchsicht durchgeführt, um sicherzustellen, dass sich Ihr Opel in einem einwandfreien Zustand befindet. Sie erhalten mit diesem ausgefüllten Service- und Garantieheft die Checkliste der Ablieferungsdurchsicht.

Wir haben über die Serviceintervalle, Serviceprüfungen sowie die erschwerten Betriebsbedingungen und über die Motorölwechsel informiert.

Ort, Datum

Stempel und Unterschrift des
liefernden Opel Partners

Bestätigung Service-Intervalle

Auf den folgenden Seiten werden die durchgeführten Servicearbeiten dokumentiert.

Die Arbeiten sind mit ja oder nein zu dokumentieren

Ja = wurde gewechselt oder erneuert

Nein = kein Wechsel erforderlich

Hinweis

Vorgegebene Angaben dürfen nicht geändert werden.

Motorölqualität

Es sind nur folgende Motorölqualitäten zulässig:

Benzinmotoren: GM-LL-A-025

Dieselmotoren: GM-LL-B-025

Ausnahmen:

Vivaro und Movano:

Benzinmotoren: ACEA A3

Dieselmotoren ohne Dieselpartikelfilter: ACEA B4

Dieselmotoren mit Dieselpartikelfilter: ACEA C3

Antara:

alle Dieselmotoren: ACEA C3

Motorölviskosität

Es sind nur die Motorölviskositäten SAE 0W-30, 0W-40, 5W-30 und 5W-40 zulässig.

Ausnahmen:

Vivaro und Movano:

Benzinmotoren: SAE 0W-30, 0W-40, 5W-30, 5W-40, 5W-50, 10W-30, 10W 40, 10W-50

Dieselmotoren: SAE 0W-30, 0W-40, 5W-40, 5W-50, 10W 40, 10W-50

Agila-B:

Bei Verwendung der Motorölqualität GM-LL-A-025 ist nur die Motorölviskosität SAE 5W-30 zulässig.

3 - 2 Bestätigung Service-Intervalle

Zwischen- / Hauptservice

Datum km-Stand

Motorölwechsel

Motorölqualität: GM-LL-A-025

Motorölqualität: GM-LL-B-025

Motorölqualität: ACEA A3 B4 C3

Motorölviskosität: _____ W

Gefrierschutz, Kühlfüssigkeit _____ °C

Ja Nein

Batterie (Funkfernbedienung)

Reinluftfilter (Pollenfilter) oder Aktivkohlefilter

Luftfiltereinsatz

Keilrippenriemen

Zahnriemen und Spannrolle

Kraftstofffilter

Getriebeöl

Bremsflüssigkeit

Reifenfüllsystem/Reparatur-satz

Korrosionsschutz-Check

Bremsbeläge vorne / hinten

Zündkerzen

Kühlmittel

Stempel und Unterschrift des
Opel Service Partners

Zwischen- / Hauptservice

Datum km-Stand

Motorölwechsel

Motorölqualität: GM-LL-A-025

Motorölqualität: GM-LL-B-025

Motorölqualität: ACEA A3 B4 C3

Motorölviskosität: _____ W

Gefrierschutz, Kühlfüssigkeit _____ °C

Ja Nein

Batterie (Funkfernbedienung)

Reinluftfilter (Pollenfilter) oder Aktivkohlefilter

Luftfiltereinsatz

Keilrippenriemen

Zahnriemen und Spannrolle

Kraftstofffilter

Getriebeöl

Bremsflüssigkeit

Reifenfüllsystem/Reparatur-satz

Korrosionsschutz-Check

Bremsbeläge vorne / hinten

Zündkerzen

Kühlmittel

Stempel und Unterschrift des
Opel Service Partners

Zwischen- / Hauptservice

Datum km-Stand

Motorölwechsel

Motorölqualität: GM-LL-A-025

Motorölqualität: GM-LL-B-025

Motorölqualität: ACEA A3 B4 C3

Motorölviskosität: _____ W

Gefrierschutz, Kühlfüssigkeit _____ °C

Ja Nein

Batterie (Funkfernbedienung)

Reinluftfilter (Pollenfilter) oder Aktivkohlefilter

Luftfiltereinsatz

Keilrippenriemen

Zahnriemen und Spannrolle

Kraftstofffilter

Getriebeöl

Bremsflüssigkeit

Reifenfüllsystem/Reparatur-satz

Korrosionsschutz-Check

Bremsbeläge vorne / hinten

Zündkerzen

Kühlmittel

Stempel und Unterschrift des
Opel Service Partners

Zwischen- / Hauptservice

Datum km-Stand

Motorölwechsel

Motorölqualität: GM-LL-A-025

Motorölqualität: GM-LL-B-025

Motorölqualität: ACEA A3 B4 C3

Motorölviskosität: W

Gefrierschutz, Kühlfüssigkeit °C

Ja Nein

Batterie (Funkfernbedienung)

Reinluftfilter (Pollenfilter) oder Aktivkohlefilter

Luftfiltereinsatz

Keilrippenriemen

Zahnriemen und Spannrolle

Kraftstofffilter

Getriebeöl

Bremsflüssigkeit

Reifenfüllsystem/Reparatur-satz

Korrosionsschutz-Check

Bremsbeläge vorne / hinten

Zündkerzen

Kühlmittel

Stempel und Unterschrift des Opel Service Partners

Zwischen- / Hauptservice

Datum km-Stand

Motorölwechsel

Motorölqualität: GM-LL-A-025

Motorölqualität: GM-LL-B-025

Motorölqualität: ACEA A3 B4 C3

Motorölviskosität: W

Gefrierschutz, Kühlfüssigkeit °C

Ja Nein

Batterie (Funkfernbedienung)

Reinluftfilter (Pollenfilter) oder Aktivkohlefilter

Luftfiltereinsatz

Keilrippenriemen

Zahnriemen und Spannrolle

Kraftstofffilter

Getriebeöl

Bremsflüssigkeit

Reifenfüllsystem/Reparatur-satz

Korrosionsschutz-Check

Bremsbeläge vorne / hinten

Zündkerzen

Kühlmittel

Stempel und Unterschrift des Opel Service Partners

Zwischen- / Hauptservice

Datum km-Stand

Motorölwechsel

Motorölqualität: GM-LL-A-025

Motorölqualität: GM-LL-B-025

Motorölqualität: ACEA A3 B4 C3

Motorölviskosität: W

Gefrierschutz, Kühlfüssigkeit °C

Ja Nein

Batterie (Funkfernbedienung)

Reinluftfilter (Pollenfilter) oder Aktivkohlefilter

Luftfiltereinsatz

Keilrippenriemen

Zahnriemen und Spannrolle

Kraftstofffilter

Getriebeöl

Bremsflüssigkeit

Reifenfüllsystem/Reparatur-satz

Korrosionsschutz-Check

Bremsbeläge vorne / hinten

Zündkerzen

Kühlmittel

Stempel und Unterschrift des Opel Service Partners

3 - 4 Bestätigung Service-Intervalle

Zwischen- / Hauptservice

Datum km-Stand

Motorölwechsel

Motorölqualität: GM-LL-A-025

Motorölqualität: GM-LL-B-025

Motorölqualität: ACEA A3 B4 C3

Motorölviskosität: _____ W

Gefrierschutz, Kühlfüssigkeit _____ °C

Ja Nein

Batterie (Funkfernbedienung)

Reinluftfilter (Pollenfilter) oder Aktivkohlefilter

Luftfiltereinsatz

Keilrippenriemen

Zahnriemen und Spannrolle

Kraftstofffilter

Getriebeöl

Bremsflüssigkeit

Reifenfüllsystem/Reparatur-satz

Korrosionsschutz-Check

Bremsbeläge vorne / hinten

Zündkerzen

Kühlmittel

Stempel und Unterschrift des
Opel Service Partners

Zwischen- / Hauptservice

Datum km-Stand

Motorölwechsel

Motorölqualität: GM-LL-A-025

Motorölqualität: GM-LL-B-025

Motorölqualität: ACEA A3 B4 C3

Motorölviskosität: _____ W

Gefrierschutz, Kühlfüssigkeit _____ °C

Ja Nein

Batterie (Funkfernbedienung)

Reinluftfilter (Pollenfilter) oder Aktivkohlefilter

Luftfiltereinsatz

Keilrippenriemen

Zahnriemen und Spannrolle

Kraftstofffilter

Getriebeöl

Bremsflüssigkeit

Reifenfüllsystem/Reparatur-satz

Korrosionsschutz-Check

Bremsbeläge vorne / hinten

Zündkerzen

Kühlmittel

Stempel und Unterschrift des
Opel Service Partners

Zwischen- / Hauptservice

Datum km-Stand

Motorölwechsel

Motorölqualität: GM-LL-A-025

Motorölqualität: GM-LL-B-025

Motorölqualität: ACEA A3 B4 C3

Motorölviskosität: _____ W

Gefrierschutz, Kühlfüssigkeit _____ °C

Ja Nein

Batterie (Funkfernbedienung)

Reinluftfilter (Pollenfilter) oder Aktivkohlefilter

Luftfiltereinsatz

Keilrippenriemen

Zahnriemen und Spannrolle

Kraftstofffilter

Getriebeöl

Bremsflüssigkeit

Reifenfüllsystem/Reparatur-satz

Korrosionsschutz-Check

Bremsbeläge vorne / hinten

Zündkerzen

Kühlmittel

Stempel und Unterschrift des
Opel Service Partners

Zwischen- / Hauptservice

Datum km-Stand

MotorölwechselMotorölqualität: GM-LL-A-025 Motorölqualität: GM-LL-B-025 Motorölqualität: ACEA A3 B4 C3

Motorölviskosität: _____ W

Gefrierschutz, Kühlfüssigkeit _____ °C

Ja Nein

 Batterie (Funkfernbedienung) Reinluftfilter (Pollenfilter) oder Aktivkohlefilter Luftfiltereinsatz Keilrippenriemen Zahnriemen und Spannrolle Kraftstofffilter Getriebeöl Bremsflüssigkeit Reifenfüllsystem/Reparatur-satz Korrosionsschutz-Check Bremsbeläge vorne / hinten Zündkerzen KühlmittelStempel und Unterschrift des
Opel Service Partners Zwischen- / Hauptservice

Datum km-Stand

MotorölwechselMotorölqualität: GM-LL-A-025 Motorölqualität: GM-LL-B-025 Motorölqualität: ACEA A3 B4 C3

Motorölviskosität: _____ W

Gefrierschutz, Kühlfüssigkeit _____ °C

Ja Nein

 Batterie (Funkfernbedienung) Reinluftfilter (Pollenfilter) oder Aktivkohlefilter Luftfiltereinsatz Keilrippenriemen Zahnriemen und Spannrolle Kraftstofffilter Getriebeöl Bremsflüssigkeit Reifenfüllsystem/Reparatur-satz Korrosionsschutz-Check Bremsbeläge vorne / hinten Zündkerzen KühlmittelStempel und Unterschrift des
Opel Service Partners Zwischen- / Hauptservice

Datum km-Stand

MotorölwechselMotorölqualität: GM-LL-A-025 Motorölqualität: GM-LL-B-025 Motorölqualität: ACEA A3 B4 C3

Motorölviskosität: _____ W

Gefrierschutz, Kühlfüssigkeit _____ °C

Ja Nein

 Batterie (Funkfernbedienung) Reinluftfilter (Pollenfilter) oder Aktivkohlefilter Luftfiltereinsatz Keilrippenriemen Zahnriemen und Spannrolle Kraftstofffilter Getriebeöl Bremsflüssigkeit Reifenfüllsystem/Reparatur-satz Korrosionsschutz-Check Bremsbeläge vorne / hinten Zündkerzen KühlmittelStempel und Unterschrift des
Opel Service Partners

Zusätzliche Motoröl- und Motorölfilter-Wechsel

Ein Motorölwechsel ist immer dann durchzuführen, wenn die Aufforderung durch die Instrumentenanzeige erscheint.

Motorölqualität

⇨ 3-1

Motorölviskosität

⇨ 3-1

Datum	
km-Stand	
Motorölqualität: GM-LL-A-025	<input type="checkbox"/>
Motorölqualität: GM-LL-B-025	<input type="checkbox"/>
Motorölqualität: ACEA A3 <input type="checkbox"/> B4 <input type="checkbox"/> C3 <input type="checkbox"/>	
Motorölviskosität	W-
Diesel-Kraftstofffilter ersetzen oder entwässern	<input type="checkbox"/>
Stempel und Unterschrift des Opel Service Partners	

Datum	
km-Stand	
Motorölqualität: GM-LL-A-025	<input type="checkbox"/>
Motorölqualität: GM-LL-B-025	<input type="checkbox"/>
Motorölqualität: ACEA A3 <input type="checkbox"/> B4 <input type="checkbox"/> C3 <input type="checkbox"/>	
Motorölviskosität	W-
Diesel-Kraftstofffilter ersetzen oder entwässern	<input type="checkbox"/>
Stempel und Unterschrift des Opel Service Partners	

Datum	
km-Stand	
Motorölqualität: GM-LL-A-025	<input type="checkbox"/>
Motorölqualität: GM-LL-B-025	<input type="checkbox"/>
Motorölqualität: ACEA A3 <input type="checkbox"/> B4 <input type="checkbox"/> C3 <input type="checkbox"/>	
Motorölviskosität	W-
Diesel-Kraftstofffilter ersetzen oder entwässern	<input type="checkbox"/>
Stempel und Unterschrift des Opel Service Partners	

Datum	
km-Stand	
Motorölqualität: GM-LL-A-025	<input type="checkbox"/>
Motorölqualität: GM-LL-B-025	<input type="checkbox"/>
Motorölqualität: ACEA A3 <input type="checkbox"/> B4 <input type="checkbox"/> C3 <input type="checkbox"/>	
Motorölviskosität	W-
Diesel-Kraftstofffilter ersetzen oder entwässern	<input type="checkbox"/>
Stempel und Unterschrift des Opel Service Partners	

Datum _____

km-Stand _____

Motorölqualität: GM-LL-A-025

Motorölqualität: GM-LL-B-025

Motorölqualität: ACEA A3 B4 C3

Motorölviskosität W-

Diesel-Kraftstofffilter ersetzen oder entwässern

Stempel und Unterschrift des Opel Service Partners

Datum _____

km-Stand _____

Motorölqualität: GM-LL-A-025

Motorölqualität: GM-LL-B-025

Motorölqualität: ACEA A3 B4 C3

Motorölviskosität W-

Diesel-Kraftstofffilter ersetzen oder entwässern

Stempel und Unterschrift des Opel Service Partners

Datum _____

km-Stand _____

Motorölqualität: GM-LL-A-025

Motorölqualität: GM-LL-B-025

Motorölqualität: ACEA A3 B4 C3

Motorölviskosität W-

Diesel-Kraftstofffilter ersetzen oder entwässern

Stempel und Unterschrift des Opel Service Partners

Datum _____

km-Stand _____

Motorölqualität: GM-LL-A-025

Motorölqualität: GM-LL-B-025

Motorölqualität: ACEA A3 B4 C3

Motorölviskosität W-

Diesel-Kraftstofffilter ersetzen oder entwässern

Stempel und Unterschrift des Opel Service Partners

Datum _____

km-Stand _____

Motorölqualität: GM-LL-A-025

Motorölqualität: GM-LL-B-025

Motorölqualität: ACEA A3 B4 C3

Motorölviskosität W-

Diesel-Kraftstofffilter ersetzen oder entwässern

Stempel und Unterschrift des Opel Service Partners

Datum _____

km-Stand _____

Motorölqualität: GM-LL-A-025

Motorölqualität: GM-LL-B-025

Motorölqualität: ACEA A3 B4 C3

Motorölviskosität W-

Diesel-Kraftstofffilter ersetzen oder entwässern

Stempel und Unterschrift des Opel Service Partners

Korrosionsschutz-Service

Karosserie-, Unterboden-Korrosionsschutz-Service

Um die Opel Garantie gegen Durchrostung zu erhalten, muss das Fahrzeug jährlich einer Kontrolle durch einen Opel Service Partner unterzogen werden.

Das Fahrzeug muss der Werkstatt in gereinigtem Zustand übergeben werden, damit der Korrosionsschutz-Service ausgeführt werden kann. Bitte denken Sie daran, dass dies für den Unterboden, die Radkästen usw. ebenso gilt wie für das Äußere. Bei Unsicherheiten zu diesem Punkt empfehlen wir Ihnen, sich vorher von Ihrem Opel Service Partner beraten zu lassen.

Alle Lackschäden müssen vor dem Korrosionsschutz-Service durch eine von Opel autorisierte Lack- und Karosseriewerkstatt beseitigt werden.

Zur Aufrechterhaltung der Garantie müssen alle vorgeschriebenen Korrosionsschutz-Services in dem entsprechenden Formular auf den folgenden Seiten bestätigt werden
⇨ 5-2 bis 5-13.

Empfehlungen für die Beseitigung von Unfallschäden

Karosserie- und Lackinstandsetzungen müssen entsprechend den von Opel vorgegebenen Richtlinien ausgeführt werden, damit sie den Erfordernissen eines dauerhaften Rostschutzes und den Rostschutzmaßnahmen entsprechen, die bei der Herstellung durchgeführt wurden.

Da fehlerhafte oder unzulängliche Instandsetzungen „versteckt“ werden können, müssen wir solche Bereiche des Fahrzeugs, an denen Lackinstandsetzungen ausgeführt wurden, aus der Garantie ausschließen.

Ihr Opel Service Partner verfügt über die notwendige Qualifikation, die Ausrüstung und das Material, um Rostschutzmaßnahmen fachgerecht durchzuführen, und er wird Ihnen bei

Bedarf nach Abschluss der Instandsetzungen weitere zur Werterhaltung sinnvolle Maßnahmen empfehlen.

Sichtprüfung und Bestätigungen

Im Rahmen der Kontrolle ist eine Sichtprüfung der Lackierung, der Karosserie und des Korrosionsschutzes des Unterbodens auf Beschädigungen vorgeschrieben. Der Kunde wird auf Schäden und deren Beseitigung schriftlich hingewiesen. Dabei werden etwaige Beschädigungen und die Bestätigungen über durchgeführte Servicearbeiten auf den folgenden Seiten vermerkt.

Schäden

Die Beseitigungen der festgestellten Schäden erfolgt gegen gesonderte Berechnung.

Separater Service

Der Korrosionsschutz-Service ist auch nach Ablauf der Fahrzeuggarantie notwendig, um die Garantie gegen Durchrostung aufrecht zu erhalten.

Die Grafik gilt für alle Modelle.

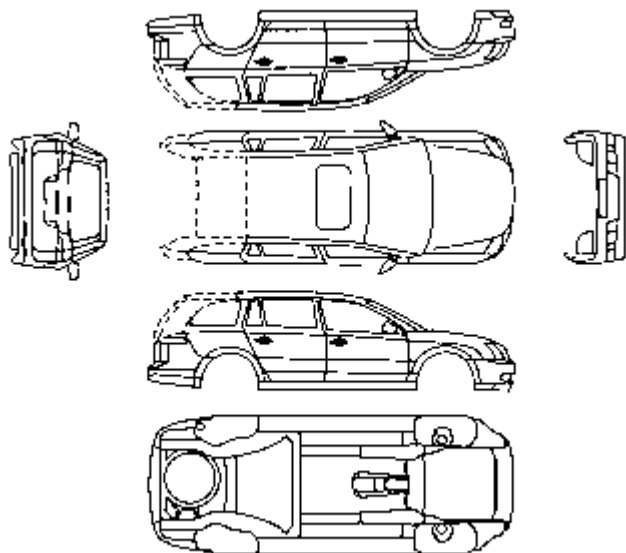

L0010783

Prüfergebnis durch das entsprechende Symbol kennzeichnen:

- Steinschlag
- Delle / Beule
- + Kratzer
- Karosserie-Beschädigungen
- # Lackschäden
- ▶ Unterbodenschutz beschädigt

1. Karosserie-Kontrolle

Fahrzeug in Ordnung

ja nein

Fahrzeug nachbehandelt

ja nein

Unfall- / Karosserieschäden nach

Opel Werksvorschrift behoben

ja nein

Bemerkungen

Datum

km-Stand

Stempel und Unterschrift des
Opel Service Partners

5 - 3 Korrosionsschutz-Service

Die Grafik gilt für alle Modelle.

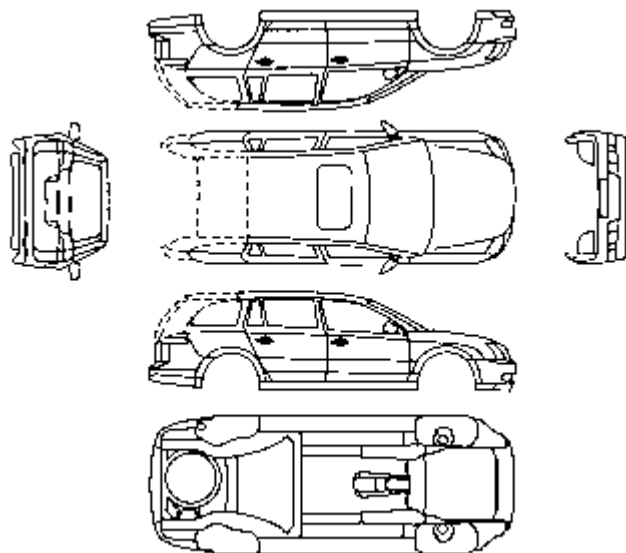

L0010783

Prüfergebnis durch das entsprechende Symbol kennzeichnen:

- | | |
|-----------------|-------------------------------|
| ● Steinschlag | ■ Karosserie-Beschädigungen |
| ○ Delle / Beule | # Lackschäden |
| + Kratzer | ▶ Unterbodenschutz beschädigt |

2. Karosserie-Kontrolle

Fahrzeug in Ordnung

ja nein

Fahrzeug nachbehandelt

ja nein

Unfall- / Karosserieschäden nach

Opel Werksvorschrift behoben

ja nein

Bemerkungen

Datum

km-Stand

Stempel und Unterschrift des
Opel Service Partners

Die Grafik gilt für alle Modelle.

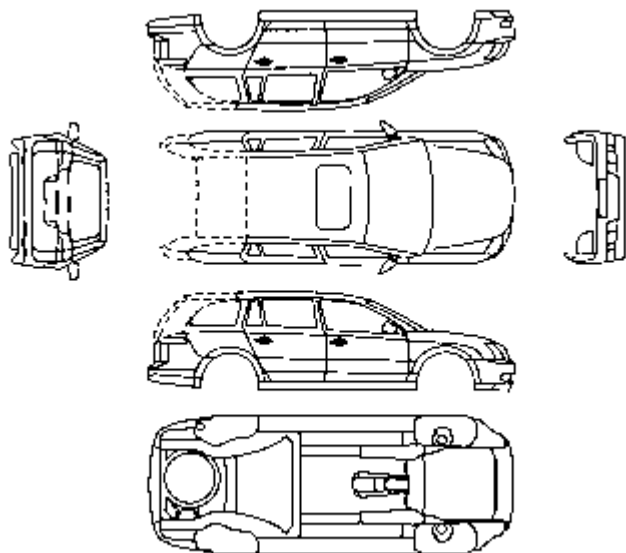

L0010783

Prüfergebnis durch das entsprechende Symbol kennzeichnen:

- Steinschlag
- Delle / Beule
- + Kratzer
- Karosserie-Beschädigungen
- # Lackschäden
- ▶ Unterbodenschutz beschädigt

3. Karosserie-Kontrolle

Fahrzeug in Ordnung

ja nein

Fahrzeug nachbehandelt

ja nein

Unfall- / Karosserieschäden nach

Opel Werksvorschrift behoben

ja nein

Bemerkungen

Datum

km-Stand

Stempel und Unterschrift des
Opel Service Partners

5 - 5 Korrosionsschutz-Service

Die Grafik gilt für alle Modelle.

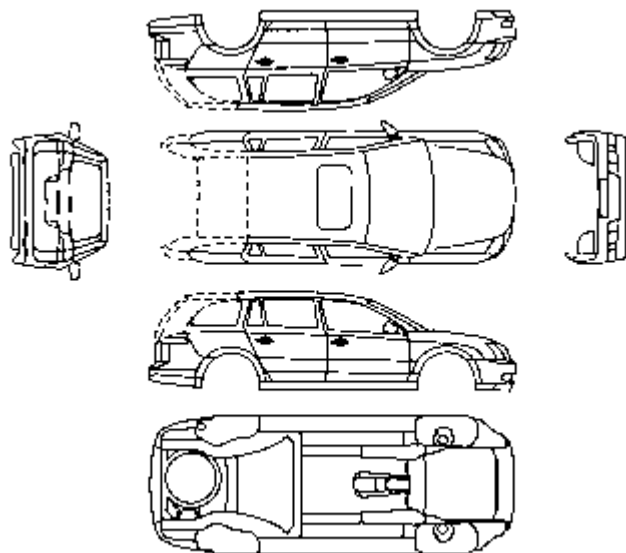

L0010783

Prüfergebnis durch das entsprechende Symbol kennzeichnen:

- | | |
|-----------------|-------------------------------|
| ● Steinschlag | ■ Karosserie-Beschädigungen |
| ○ Delle / Beule | # Lackschäden |
| + Kratzer | ▶ Unterbodenschutz beschädigt |

4. Karosserie-Kontrolle

Fahrzeug in Ordnung

ja nein

Fahrzeug nachbehandelt

ja nein

Unfall- / Karosserieschäden nach

Opel Werksvorschrift behoben

ja nein

Bemerkungen

Datum

km-Stand

Stempel und Unterschrift des
Opel Service Partners

Die Grafik gilt für alle Modelle.

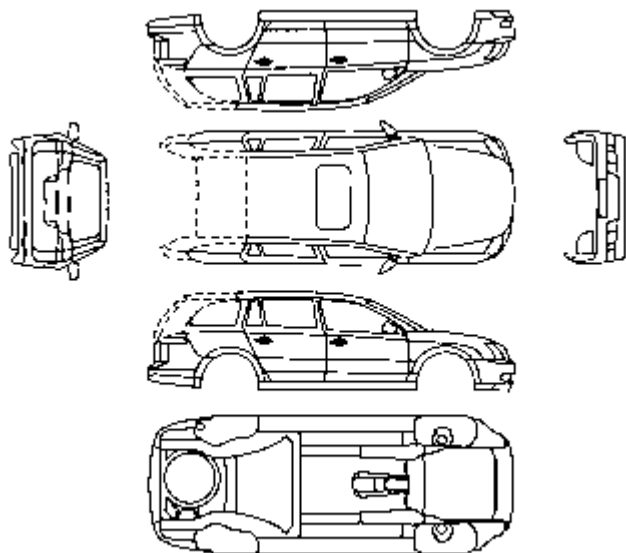

L0010783

Prüfergebnis durch das entsprechende Symbol kennzeichnen:

- | | |
|-----------------|-------------------------------|
| ● Steinschlag | ■ Karosserie-Beschädigungen |
| ○ Delle / Beule | # Lackschäden |
| + Kratzer | ▶ Unterbodenschutz beschädigt |

5. Karosserie-Kontrolle

Fahrzeug in Ordnung

ja nein

Fahrzeug nachbehandelt

ja nein

Unfall- / Karoserieschäden nach

Opel Werkvorschrift behoben

ja nein

Bemerkungen

Datum

km-Stand

Stempel und Unterschrift des
Opel Service Partners

5 - 7 Korrosionsschutz-Service

Die Grafik gilt für alle Modelle.

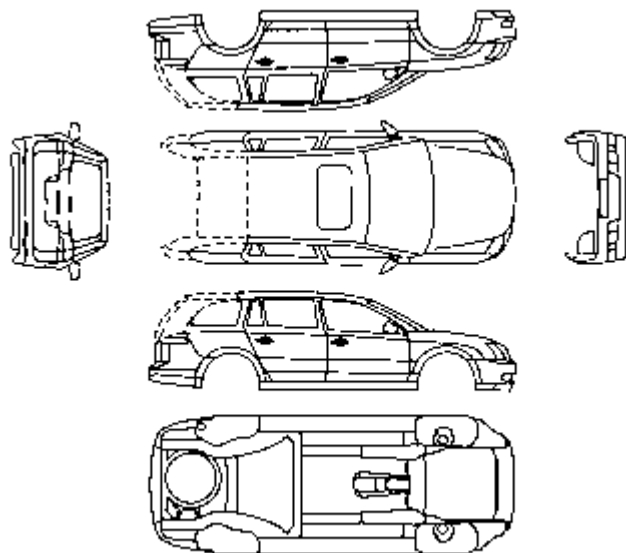

L0010783

Prüfergebnis durch das entsprechende Symbol kennzeichnen:

- | | |
|-----------------|-------------------------------|
| ● Steinschlag | ■ Karosserie-Beschädigungen |
| ○ Delle / Beule | # Lackschäden |
| + Kratzer | ▶ Unterbodenschutz beschädigt |

6. Karosserie-Kontrolle

Fahrzeug in Ordnung

ja nein

Fahrzeug nachbehandelt

ja nein

Unfall- / Karosserieschäden nach

Opel Werksvorschrift behoben

ja nein

Bemerkungen

Datum

km-Stand

Stempel und Unterschrift des
Opel Service Partners

Die Grafik gilt für alle Modelle.

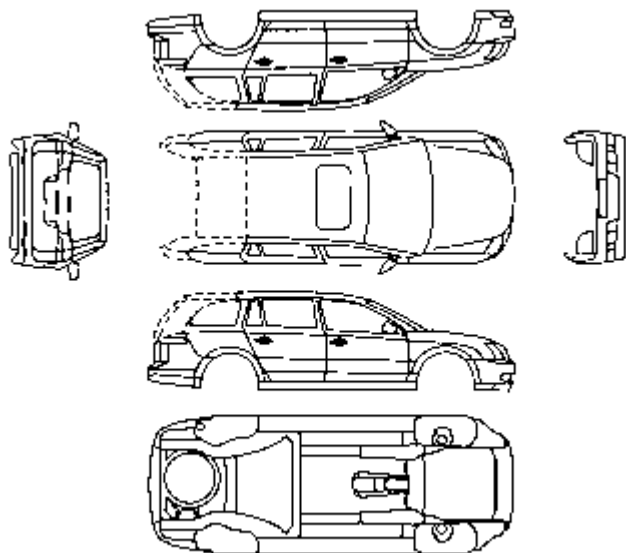

L0010783

Prüfergebnis durch das entsprechende Symbol kennzeichnen:

- Steinschlag
- Delle / Beule
- + Kratzer
- Karosserie-Beschädigungen
- # Lackschäden
- ▶ Unterbodenschutz beschädigt

7. Karosserie-Kontrolle

Fahrzeug in Ordnung

ja nein

Fahrzeug nachbehandelt

ja nein

Unfall- / Karosserieschäden nach

Opel Werksvorschrift behoben

ja nein

Bemerkungen

Datum

km-Stand

Stempel und Unterschrift des
Opel Service Partners

5 - 9 Korrosionsschutz-Service

Die Grafik gilt für alle Modelle.

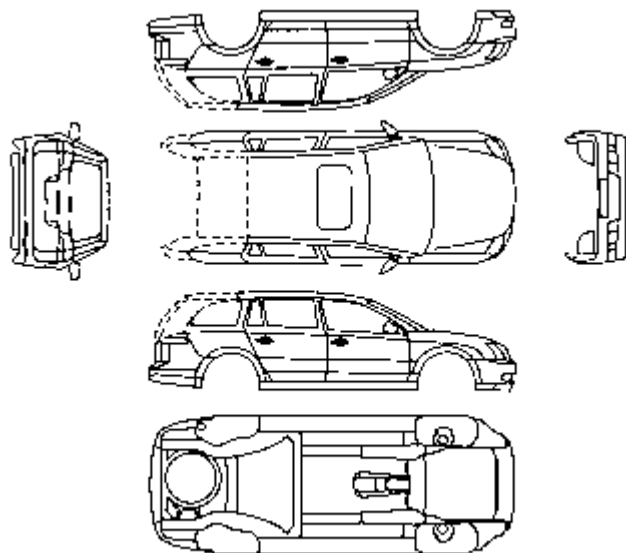

L0010783

Prüfergebnis durch das entsprechende Symbol kennzeichnen:

- | | |
|-----------------|-------------------------------|
| ● Steinschlag | ■ Karosserie-Beschädigungen |
| ○ Delle / Beule | # Lackschäden |
| + Kratzer | ▶ Unterbodenschutz beschädigt |

8. Karosserie-Kontrolle

Fahrzeug in Ordnung

ja nein

Fahrzeug nachbehandelt

ja nein

Unfall- / Karosserieschäden nach

Opel Werksvorschrift behoben

ja nein

Bemerkungen

Datum

km-Stand

Stempel und Unterschrift des
Opel Service Partners

Die Grafik gilt für alle Modelle.

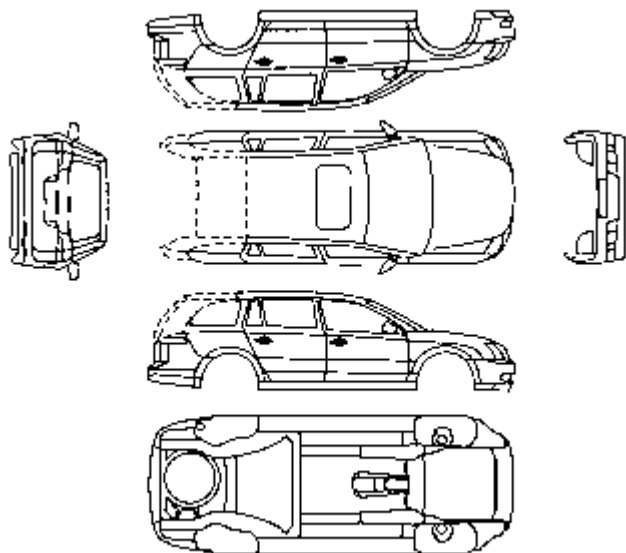

L0010783

Prüfergebnis durch das entsprechende Symbol kennzeichnen:

- Steinschlag
- Delle / Beule
- + Kratzer
- Karosserie-Beschädigungen
- # Lackschäden
- ▶ Unterbodenschutz beschädigt

9. Karosserie-Kontrolle

Fahrzeug in Ordnung

ja nein

Fahrzeug nachbehandelt

ja nein

Unfall- / Karosserieschäden nach

Opel Werksvorschrift behoben

ja nein

Bemerkungen

Datum

km-Stand

Stempel und Unterschrift des
Opel Service Partners

5 - 11 Korrosionsschutz-Service

Die Grafik gilt für alle Modelle.

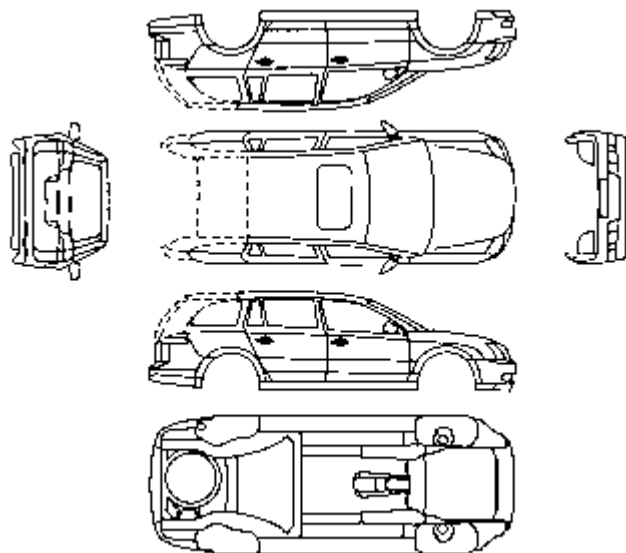

L0010783

Prüfergebnis durch das entsprechende Symbol kennzeichnen:

- | | |
|-----------------|-------------------------------|
| ● Steinschlag | ■ Karosserie-Beschädigungen |
| ○ Delle / Beule | # Lackschäden |
| + Kratzer | ▶ Unterbodenschutz beschädigt |

10. Karosserie-Kontrolle

Fahrzeug in Ordnung

ja nein

Fahrzeug nachbehandelt

ja nein

Unfall- / Karosserieschäden nach

Opel Werksvorschrift behoben

ja nein

Bemerkungen

Datum

km-Stand

Stempel und Unterschrift des
Opel Service Partners

Die Grafik gilt für alle Modelle.

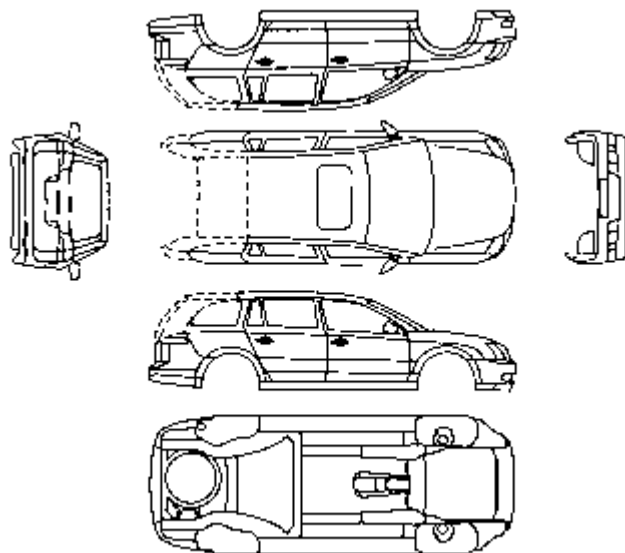

L0010783

Prüfergebnis durch das entsprechende Symbol kennzeichnen:

- | | |
|-----------------|-------------------------------|
| ● Steinschlag | ■ Karosserie-Beschädigungen |
| ○ Delle / Beule | # Lackschäden |
| + Kratzer | ▶ Unterbodenschutz beschädigt |

11. Karosserie-Kontrolle

Fahrzeug in Ordnung

ja nein

Fahrzeug nachbehandelt

ja nein

Unfall- / Karosserieschäden nach

Opel Werksvorschrift behoben

ja nein

Bemerkungen

Datum

km-Stand

Stempel und Unterschrift des
Opel Service Partners

5 - 13 Korrosionsschutz-Service

Die Grafik gilt für alle Modelle.

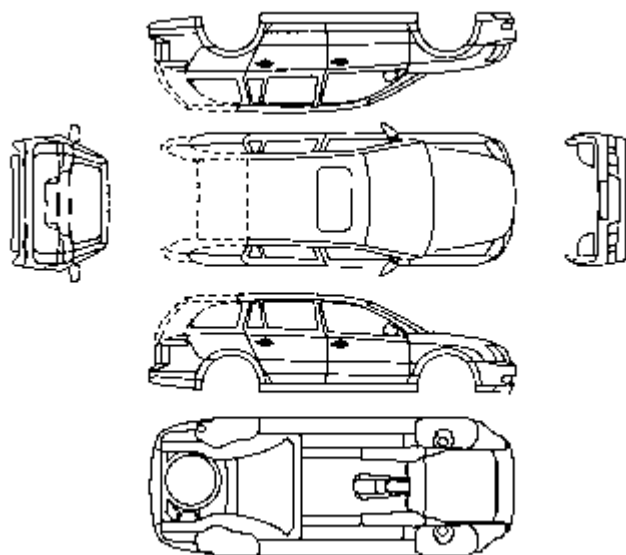

L0010783

Prüfergebnis durch das entsprechende Symbol kennzeichnen:

- | | |
|-----------------|-------------------------------|
| ● Steinschlag | ■ Karosserie-Beschädigungen |
| ○ Delle / Beule | # Lackschäden |
| + Kratzer | ▶ Unterbodenschutz beschädigt |

12. Karosserie-Kontrolle

Fahrzeug in Ordnung

ja nein

Fahrzeug nachbehandelt

ja nein

Unfall- / Karosserieschäden nach

Opel Werksvorschrift behoben

ja nein

Bemerkungen

Datum

km-Stand

Stempel und Unterschrift des
Opel Service Partners

I Garantie für neue Opel Kraftfahrzeuge

1. Die Adam Opel GmbH
Friedrich-Lutzmann-Ring,
D-65423 Rüsselsheim
Deutschland
(nachfolgend „Opel“)

garantiert bzw. Opel gewährleistet im Sinne von Artikel 197ff, Schweizerisches Obligationenrecht, für die Personenkraftfahrzeuge und Nutzfahrzeuge ihres Fabrikats eine dem jeweiligen Stand der Technik eines jeden Fahrzeugtyps entsprechende Fehlerfreiheit des Kraftfahrzeuges während der Dauer von 24 Monaten. Die Garantie ist an das Fahrzeug gebunden und bleibt auch bei Halterwechsel gültig.

Die Garantie ist gültig ab Lieferung durch den erstausliefernden Opel Service Partner oder ab Erstzulassung, je nachdem, welches dieser Ereignisse zuerst eintritt. Die Garantie geht ausschließlich auf kostenlose Nachbesserung des Kraftfahrzeugs durch einen Opel Service Partner. Für die bei der Nachbesserung eingebauten Teile wird bis zum Ablauf der Garantiefrist gemäß Ziffer 1 die gleiche Garantie gewährt wie für das Kraftfahrzeug, d. h. die Garantie verlängert sich durch die Nachbesserung oder den Austausch von Teilen nicht, auch nicht für die ausgetauschten oder nachgebesserten Teile.

Weitergehende Ansprüche können aufgrund der Garantie nicht geltend gemacht werden. Ersetzte Teile werden Eigentum von Opel.

2. Für Bereifung und durch Opel gelieferte Sonderaufbauten leistet Opel nur dann Garantie, wenn der Endkunde vorher deren Hersteller in Anspruch genommen hat. Eine gerichtliche Inanspruchnahme ist nicht erforderlich. Für nicht von Opel gelieferte Sonderaufbauten wird keine Garantie geleistet.

3. Garantieansprüche können nur unter Vorlage des Service- und Garantieheftes mit der vom liefernden Opel Service Partner ausgefüllten und unterschriebenen Internationalen Garantieurkunde erhoben werden.

4. Natürlicher Verschleiß ist von der Garantie ausgenommen. Generell nicht von der Garantie gedeckt sind Betriebsflüssigkeiten, Scheibenwischer, Glühlampen, Bremsbeläge und -scheiben sowie Filter.

5. Garantieansprüche bestehen nicht, a) wenn die von Opel vorgesehenen Serviceprüfungen (Inspektionen gemäß dem Opel Serviceplan in der Betriebsanleitung) nicht oder nicht zeitgerecht oder nicht nach Herstellervorgaben ausgeführt wurden. Der Ausschluss gilt nicht, soweit der Nachweis erbracht wird, dass der Schaden nicht ursächlich auf die unterlassene oder verspätete Inspektion zurückzuführen ist. Durchgeführte Inspektionen sind nachzuweisen;

6 - 2 I Garantie für neue Opel Kraftfahrzeuge

b) für Baugruppen, die durch nachträglich in das Kraftfahrzeug eingebaute Teile (z. B. Tuning- und Stylingprodukte), die nicht zum Original Opel Zubehör gehören, direkt oder indirekt betroffen werden oder wenn das Kraftfahrzeug in einer von Opel nicht genehmigten Weise verändert wurde;

c) wenn das Kraftfahrzeug ohne vorherige Genehmigung durch Opel mit nicht spezifikationsgerechtem Kraftstoff, u. a. sogenanntem Biodiesel, betankt wurde und es sich um einen Schaden an einer Fahrzeugkomponente handelt, deren Funktion potenziell durch die Betankung mit nicht spezifikationsgerechtem Kraftstoff beeinträchtigt werden kann. Gleiches gilt für den Betrieb mit nicht spezifikationsgerechten Betriebsflüssigkeiten wie z. B. Motoröl;

d) wenn das Fahrzeug bei Wettbewerben, Rennen, Rallyes, Rekordversuchen oder ähnlichen Sportveranstaltungen oder Aktivitäten benutzt wurde;

e) wenn das Fahrzeug einen wirtschaftlichen Totalschaden erlitten hatte;

f) wenn die Fahrzeugidentifizierungsnummer des Fahrzeugs verändert oder entfernt wurde;

g) für versiegelte Komponenten, wenn das Siegel aufgebrochen wurde;

h) für die Einstellung von Türen, Hauben, Fenstern und Fahrwerk, es sei denn, sie wird innerhalb von 6 Monaten nach Auslieferung reklamiert.

6. Garantieansprüche bestehen weiterhin nicht, wenn ein Fehler in ursächlichem Zusammenhang damit steht, dass

a) Vorschriften von Opel über die Pflege und Behandlung des Kraftfahrzeugs (z. B. Bedienungsanleitung) nicht befolgt wurden;

b) das Kraftfahrzeug nicht durch einen Opel Service Partner gewartet, nachgebessert oder gepflegt wurde;

c) das Kraftfahrzeug unsachgemäß behandelt oder überbeansprucht wurde;

d) äußere mechanische oder chemische Einflüsse (bei Lack- oder Karoserieschäden insbesondere Steinschlag, Flugrost, Industrieabgase, Vogelkot) auf das Kraftfahrzeug eingewirkt haben oder

e) der Endbenutzer es unterlassen hat, einen Mangel, der schon bei der Lieferung des Kraftfahrzeuges offensichtlich war, unverzüglich nach der Lieferung und einen Mangel, der erst später offensichtlich wurde, unverzüglich, nachdem er offensichtlich wurde, gemäß Ziffer 3, anzumelden und beheben zu lassen.

7. Alle Garantieansprüche verjähren mit Ablauf der Garantiefrist gemäß Ziffer 1. Für einen innerhalb der Garantiefrist angemeldeten, aber bis zu deren Ablauf nicht beseitigten Fehler gilt die Garantiefrist bis zur Beseitigung des Fehlers. Ist der Fehler nicht vorführbar oder das Vorliegen eines Fehlers oder die Beseitigung strittig, tritt die Verjährung jedoch zwei Monate nach der letzten Nachbesserung oder der Erklärung des Opel Service Partners oder von Opel ein, der Fehler

sei beseitigt oder es liege kein Fehler vor. Eine Unterbrechung oder ein Neubeginn der Garantiefrist durch Nachbesserung oder Prüfung der Beanstandung oder Verhandlungen über den Anspruch begründende Umstände ist ausgeschlossen.

- 8.** Zusagen Dritter jedweder Art, die in irgendeiner Weise von den hier beschriebenen Garantiefümfängen und -Bedingungen abweichen, sind für Opel nicht bindend.
- 9.** Die Ansprüche des Käufers insbesondere wegen eines Mangels des Kraftfahrzeugs gegen den verkauften Opel Vertragshändler bleiben von der Garantie unberührt.

II Garantie gegen Durchrostung

1. Für die Dauer von 12 Jahren (Movano: 6 Jahre) garantiert Opel, dass keine Durchrostung der Karosserie (Korrosion von innen nach außen, Lochfraß) auftritt. Die Garantie geht ausschließlich auf kostenlose Nachbesserung des Kraftfahrzeugs durch einen Opel Service Partner. Für die bei der Nachbesserung eingebauten Teile wird bis zum Ablauf der Garantiefrist die gleiche Garantie gewährt wie für das Kraftfahrzeug, d. h. die Garantie verlängert sich durch die Nachbesserung oder den Austausch der Teile nicht, auch nicht für die ausgetauschten oder nachgebesserten Teile. Ersetzte Teile werden Eigentum von Opel.

Wird das Fahrzeug verkauft, muss auch dieses Service- und Garantieheft dem nächsten Eigentümer

übergeben werden, damit auch dieser in den Genuss der Garantie gegen Durchrostung kommt.

2. Die Garantie gegen Durchrostung beschränkt sich darauf, das Fahrzeug durch einen Opel Service Partner in einen Zustand zu versetzen, der einer normalen Abnutzung des Fahrzeugs entsprechend Alter, Kilometerstand und Pflegezustand zum Zeitpunkt der Instandsetzung entspricht. Sollten die Instandsetzungskosten den Zeitwert übersteigen, wird nur der Zeitwert ersetzt.
3. Die Garantieleistung ist abhängig davon, dass die gemäß diesem Service- und Garantieheft vorgesehenen Korrosionsschutzprüfungen von einem Opel Service Partner lückenlos durchgeführt und durch entsprechende Eintragungen in diesem Heft nachgewiesen werden und die dabei aufgrund äußerer Einwirkungen korrosionsgefährdeten festgestellten Schäden an der Karosserie binnen 2 Monaten nach der Feststellung von einem Opel Service Partner beseitigt wurden.

Eventuelle zwischenzeitlich festgestellte Rostschäden sind unverzüglich einem Opel Service Partner vorzuführen und beseitigen zu lassen.

Alle Garantieansprüche verjähren mit Ablauf der Garantiefrist gemäß Ziffer 1. Für einen innerhalb der Garantiefrist geltend gemachten, aber nicht beseitigten Durchrostungsschaden gilt die Garantie bis zu dessen Beseitigung. Die Beseitigung hat spätestens innerhalb der folgenden 2 Monate nach Ablauf der Garantiezeit zu erfolgen. Eine Unterbrechung oder ein Neubeginn der Garantiefrist durch Nachbesserung oder Prüfung der Beanstandung oder Verhandlungen über den Anspruch begründende Umstände ist ausgeschlossen.

4. Garantieansprüche aus der Garantie gegen Durchrostung können nicht geltend gemacht werden,

a) für Baugruppen, die durch nachträglich in das Kraftfahrzeug eingebaute Teile (z. B. Tuning- und Stylingprodukte), die nicht zum Origi-

nal Opel Zubehör gehören, direkt oder indirekt betroffen werden oder wenn das Kraftfahrzeug in einer von Opel nicht genehmigten Weise verändert wurde;

b) wenn das Fahrzeug bei Wettbewerben, Rennen, Rallyes, Rekordversuchen oder ähnlichen Sportveranstaltungen oder Aktivitäten benutzt wurde.

5. Garantieansprüche aus der Garantie gegen Durchrostung bestehen weiterhin nicht in den unter Ziffer I.6. genannten Fällen.

6. Beseitigung von Unfallschäden
Karosserie- und Lackinstandsetzungen müssen entsprechend den Arbeitsanweisungen von Opel ausgeführt werden. Bei Schweißarbeiten an Opel Fahrzeugen sind unbedingt die Arbeitsanweisungen von Opel zu beachten, um die Sicherheit des Fahrzeugs nach der Instandsetzung zu gewährleisten sowie um den Erfordernissen eines dauerhaften Rostschutzes und den Rostschutzmaßnahmen Genüge zu tun.

Erdgasfahrzeuge, CNG

Instandsetzungen von Bauteilen

Lassen Sie Überprüfungen und Instandsetzungen von Bauteilen der Erdgasanlage (CNG = Compressed Natural Gas) nur von einer für die Wartung von Erdgasfahrzeugen autorisierten Werkstatt durchführen.

Gefahr

Bei unsachgemäß ausgeführten Arbeiten besteht Lebensgefahr.

Umbauten der Anlage

Keine Umbauten an der Erdgasanlage vornehmen. Sonst erlischt die Betriebserlaubnis des Fahrzeuges.

Prüfungen

Prüfung in Deutschland

Die Gasanlage ist erstmals nach 3 Jahren, dann alle 2 Jahre zu überprüfen. In Deutschland ist ein Prüfnachweis notwendig.

Prüfung in der Schweiz

Die Gasanlage ist gemäß Wartungsdokument Erdgasanlage zu überprüfen.

Die Prüfung unterliegt dem Reglement „Verband für das Gas- und Wasserfach“.

Prüfung in Österreich

Die Gasanlage ist gemäß G 95 und KFG zu überprüfen.

Dokumentation von Instandsetzungen und Prüfungen

Der Aufkleber auf der Umschlagseite enthält die Teilenummern der Bauteile der Erdgasanlage, die einer ECE-Typgenehmigung unterliegen.

Für diese Bauteile besteht eine Nachweispflicht. Daher sind alle Veränderungen bzw. Arbeiten und Prüfungen,

die an diesen Bauteilen durchgeführt werden, auf den folgenden Seiten zu dokumentieren ↷ 8-2 bis 8-4.

Betriebsdauer der Speicherbehälter

Die Speicherbehälter der Erdgasanlage erfüllen die Anforderungen der ECE-R110. Die maximale Betriebsdauer beträgt 20 Jahre ab Erstzulassung. Nach Ablauf dieses Zeitraums dürfen die Behälter nicht mehr betankt werden und sind zu ersetzen.

Gasanlagenprüfung (GAP) gemäß §41a Abs. 6 und Anlage XVII StVZO

Nach § 41a in Verbindung mit Anlage XVII und §29 Anlage VIII (HU) und VIIIa der Straßen-Verkehrs-Zulassungs-Ordnung (StVZO) sind Halter von Kraftfahrzeugen mit Gasanlagen verpflichtet, in bestimmten Abständen durch die GAP feststellen zu lassen, ob die Gasanlage für das Antriebssystem des Kraftfahrzeuges in ordnungsgemäßem Zustand ist.

GAP sind auch in folgenden Fällen durchzuführen:

- nach jedem Einbau
- nach jedem Unfall
- nach der Einwirkung von Feuer.

Die GAP kann auch als eigenständiger Teil der HU von einer dafür nach Anlage XVIIa anerkannten Kraftfahrzeugwerkstatt, amtlich anerkannten Sachverständigen oder Prüfern (aa-SoP) oder Prüflingen (PI) durchgeführt werden. Sie darf zum Zeitpunkt der HU nicht länger als 12 Monate zurückliegen.

Im Nachweis über die Durchführung der GAP ist der Ablauf der Frist für die nächste GAP eingetragen.

Wann zur GAP?

An neuen Gasfahrzeugen muss erstmals 36 Monate nach Erstzulassung, dann alle 24 Monate eine Gasanlageprüfung durchgeführt werden.

Ausnahme:

Fahrzeuge zur Personenbeförderung oder nach § 1 Nr. 4, Buchstabe d, g und i der Freistellungsverordnung sind grundsätzlich im zeitlichen Ab-

stand von 12 Monaten untersuchen zu lassen. Dazu gehören Taxis, Kranken-, Mietfahrzeuge, u.a.

Wohin zur GAP?

Wir empfehlen, die GAP in Verbindung mit einem Service von einem für die Wartung an Erdgasfahrzeugen autorisierten Opel Service Partner durchführen zu lassen.

Prüfnachweis über GAP nach § 41a, und Anlage XVII StVZO

GAP-Prüfnachweis wird erstellt mit Datum, Kontrollnummer der prüfenden Stelle und Unterschrift der verantwortlichen Person nach § 41a Abs. 6 Anlage XVIIa StVZO.

Der Prüfnachweis ist in den EG-Fahrzeugpapieren oder hier im Service- und Garantieheft mitzuführen.

Bei Verlust des Prüfnachweises ist keine neue GAP erforderlich, sofern der Fahrzeughalter sich eine Zweitschrift des Prüfnachweises beschafft.

Datum

km-Stand

Hochdruckregler Nr.:

Hochdruckflasche 1 / Ventil 1 Nr.:

Hochdruckflasche 2 / Ventil 2 Nr.:

Hochdruckflasche 3 / Ventil 3 Nr.:

Hochdruckflasche 4 / Ventil 4 Nr.:

Dichtheitsprüfung durchgeführt (Prüfer):

Stempel und Unterschrift des für die
Wartung an Erdgasfahrzeugen
autorisierten Opel Service Partners

8 - 3 Erdgasfahrzeuge, CNG

Datum

km-Stand

Hochdruckregler Nr.:

Hochdruckflasche 1 / Ventil 1 Nr.:

Hochdruckflasche 2 / Ventil 2 Nr.:

Hochdruckflasche 3 / Ventil 3 Nr.:

Hochdruckflasche 4 / Ventil 4 Nr.:

Dichtheitsprüfung durchgeführt (Prüfer):

Stempel und Unterschrift des für die
Wartung an Erdgasfahrzeugen
autorisierten Opel Service Partners

Datum

km-Stand

Hochdruckregler Nr.:

Hochdruckflasche 1 / Ventil 1 Nr.:

Hochdruckflasche 2 / Ventil 2 Nr.:

Hochdruckflasche 3 / Ventil 3 Nr.:

Hochdruckflasche 4 / Ventil 4 Nr.:

Dichtheitsprüfung durchgeführt (Prüfer):

Stempel und Unterschrift des für die
Wartung an Erdgasfahrzeugen
autorisierten Opel Service Partners

Datum

km-Stand

Hochdruckregler Nr.:

Hochdruckflasche 1 / Ventil 1 Nr.:

Hochdruckflasche 2 / Ventil 2 Nr.:

Hochdruckflasche 3 / Ventil 3 Nr.:

Hochdruckflasche 4 / Ventil 4 Nr.:

Dichtheitsprüfung durchgeführt (Prüfer):

Stempel und Unterschrift des für die
Wartung an Erdgasfahrzeugen
autorisierten Opel Service Partners

Datum

km-Stand

Hochdruckregler Nr.:

Hochdruckflasche 1 / Ventil 1 Nr.:

Hochdruckflasche 2 / Ventil 2 Nr.:

Hochdruckflasche 3 / Ventil 3 Nr.:

Hochdruckflasche 4 / Ventil 4 Nr.:

Dichtheitsprüfung durchgeführt (Prüfer):

Stempel und Unterschrift des für die
Wartung an Erdgasfahrzeugen
autorisierten Opel Service Partners

Datum

km-Stand

Hochdruckregler Nr.:

Hochdruckflasche 1 / Ventil 1 Nr.:

Hochdruckflasche 2 / Ventil 2 Nr.:

Hochdruckflasche 3 / Ventil 3 Nr.:

Hochdruckflasche 4 / Ventil 4 Nr.:

Dichtheitsprüfung durchgeführt (Prüfer):

Stempel und Unterschrift des für die
Wartung an Erdgasfahrzeugen
autorisierten Opel Service Partners

Datum

km-Stand

Hochdruckregler Nr.:

Hochdruckflasche 1 / Ventil 1 Nr.:

Hochdruckflasche 2 / Ventil 2 Nr.:

Hochdruckflasche 3 / Ventil 3 Nr.:

Hochdruckflasche 4 / Ventil 4 Nr.:

Dichtheitsprüfung durchgeführt (Prüfer):

Stempel und Unterschrift des für die
Wartung an Erdgasfahrzeugen
autorisierten Opel Service Partners

Opel Mobilservice / Opel Assistance



Das Automobil gibt uns die Freiheit, einfach loszufahren - wohin wir wollen, wann immer wir wollen. Trotz modernster Technik und höchster Qualitätsstandards ist niemand vor unvorhersehbaren Pannen oder gar einem Unfall sicher.

Als Besitzer eines Opel Neuwagens müssen Sie sich über mögliche Pannen keineswegs den Kopf zerbrechen. Im Pannenfall sorgt der Opel Mobilservice / Opel Assistance für Ihre Mobilität. Auch nach einem Unfall ist der Opel Mobilservice / Opel Assistance Ihr Ansprechpartner für das fachgerechte Abschleppen Ihres Opels. Sie rufen einfach die Opel Mobilservice / Opel Assistance Hotline an, um alles Weitere kümmern sich unsere kompetenten und zuvorkommenden Mitarbeiter.

Während der 24-monatigen Herstellergarantie Ihres Opel Neuwagens sorgen wir rund um die Uhr für Ihre Beweglichkeit - in mehr als 40 europäischen Ländern. Voraussetzung für die Inanspruchnahme der Opel Mobilservice / Opel Assistance Leistungen ist die ordnungsgemäße Durchführung der vorgeschriebenen Servicearbeiten bei einem Opel Service Partner. Nicht gedeckt sind Pannen, die durch ein im Fahrzeug eingebautes, nicht von der Adam Opel GmbH freigegebenes Ersatzteil oder Zubehör verursacht werden.

Bei jeder Inspektion, die Sie anschließend bei einem an diesem Programm teilnehmenden Opel Service Partner durchführen lassen, können Sie wieder eine Verlängerung des Opel Mobilservice / Opel Assistance erwerben, die Sie dann bis zu Ihrem nächsten Servicetermin mobil hält, längstens jedoch 1 Jahr.

Wichtig

Im Pannenfall bzw. nach einem Unfall muss immer die Opel Mobilservice / Opel Assistance Hotline angerufen werden, bevor Leistungen verabredet werden.

Für Leistungen, die nicht durch den Opel Mobilservice / Opel Assistance arrangiert bzw. mit diesem vorab abgestimmt werden, erfolgt keine spätere Kostenübernahme.

Hotline Nummern:

Opel Mobilservice Deutschland	Opel Assistance Österreich	Opel Assistance Schweiz
innerhalb Deutschlands 0 800 - 67 35 277*	innerhalb Österreichs 0 800 - 20 83 80*	innerhalb der Schweiz 0 800 - 55 01 42*
außerhalb Deutschlands 00 49 - 89 76 76 49 63	außerhalb Österreichs 00 43 - 1 25093 6033	außerhalb der Schweiz 00 41 - 31 850 53 30

* gebührenfrei

Die Leistungen des Opel Mobilservice / Opel Assistance im Überblick:

		Technischer Defekt/ Panne	Verkehrsunfall
	Berechtigt	Alle Modelle	
Leistungen	Soforthilfe vor Ort	Ja	Ja
	Abschleppen	Ja	Ja
	Leihwagen	Ja ¹⁾	–
	Hotelunterkunft	Ja ¹⁾	–
	Weiter- / Heimreise (Bahn bzw. Flugzeug)	Ja ¹⁾	–
	Fahrzeugabholung	Ja	–
	Ersatzteilversand im Ausland	Ja	–
	Bankvereinbarung im Ausland	Ja	–

¹⁾ Die Leistungen sind alternativ (d.h. entweder...oder...)

Umfang

Geltungsbereich

Länder und Notrufnummern sind am Heftende aufgeführt.

Geltungsdauer

Neuwagen: durchgängig während der 24-monatigen Neuwagengarantie.

Verlängerung: nach Ablauf der Geltungsdauer von 24 Monaten kann im Rahmen jeder fälligen Inspektion beim teilnehmenden Opel Service Partner eine Verlängerung für max. 1 Jahr bzw. bis zur nächsten gemäß Service- und Garantieheft fälligen Inspektion, je nachdem, welches Ereignis zuerst eintritt, erworben werden.

Voraussetzung

ist die ordnungsgemäße Durchführung der vorgeschriebenen Servicearbeiten bei einem Opel Service Partner. Für Defekte, die durch andere als Original Opel Teile verursacht werden, können Leistungen allerdings nicht übernommen werden.

Leistungserbringer des Opel Mobilservice / Opel Assistance

Deutschland	Österreich	Schweiz
ADAC Service GmbH, Leonhard Moll Bogen 1-3, D-81373 München	ASSIST Notfallservice GmbH&CoKG Schubertring 1-3 A-1010 Wien	Touring Club Suisse Chemin de Blandonnet 4 CH-1214 Vernier

Sämtliche Leistungen werden von den jeweiligen Leistungserbringern oder von durch die jeweiligen Leistungserbringer beauftragte Dritte erbracht. Versicherer der Leistungen in Deutschland bei Verlängerung:

ARISA Assurances S.A.

6, rue Eugene Ruppert
L-2453 Luxembourg.

Dienstbereitschaft

Rund um die Uhr, 365 (366) Tage im Jahr,
24 Stunden am Tag.

Definition technischer Defekt / Panne

Eine Panne liegt bei einem plötzlichen und unvorhersehbaren Versagen des berechtigten Fahrzeuges vor, welches z. B. infolge des Ausfalles mechanischer Teile oder der Elektrik zu einem sofortigen Liegenbleiben des berechtigten Fahrzeuges führt und auf einen Fall der technischen Garantie zurückzuführen ist.

Eine Panne liegt nicht vor bei Ereignissen wie dem allgemeinen Rückruf von Produkten, den turnusmäßigen oder anderweitigen Serviceprüfungen und -Inspektionen.

Auch Unfälle, Diebstahl, Feuer, Glasbruch und Defekte an mitgeführten Anhängern werden nicht als Panne im obigen Sinne angesehen.

Definition Verkehrsunfall

Unfall ist eine Beschädigung am Fahrzeug durch Zusammenstoß mit einem Dritten, einem festen oder mobilen Hindernis, durch Überrollen des Fahrzeuges, welche eine Weiterfahrt unmöglich macht bzw. eine Weiterfahrt ohne Gefährdung der Insassen oder des Fahrzeuges ausschließt. Die Leistungen bei einem Verkehrsunfall sind beschränkt auf Soforthilfe vor Ort und Abschleppen.

Opel Mobilservice / Opel Assistance Center

Ausgewählte, rund um die Uhr besetzte Servicestellen in jedem Land, bei denen berechnigte Personen Unterstützung erhalten.

1. Geschützt sind:

alle Neuwagen der Marke Opel, die in Deutschland, Österreich bzw. der Schweiz erstmals verkauft oder zugelassen wurden und jeweils

- nach Bauart und Einrichtung zur Beförderung von Personen nicht mehr als neun Sitzplätze einschließlich des Platzes für den Fahrer haben (außer OPEL Movano, diese können mit einer maximalen Anzahl von 16 Sitzplätzen die Anzahl von 9 Sitzplätzen überschreiten);
- einschließlich Ladung und eines gegebenenfalls mitgeführten Anhängers eine Länge von 16 m, eine Breite von 2,55 m, eine Höhe von 3,20 m nicht überschreiten;
- ein zulässiges Gesamtgewicht von 3500 kg (nur Fahrzeug, ohne Anhänger) nicht überschreiten. Miet-

wagen, Fahrschulfahrzeuge während der gewerblichen Nutzung sowie Taxis sind nur für die Leistungen Pannenhilfe und Abschleppen gedeckt.

2. Geltungsbereich

Mobilitätsschutz wird gewährt für Schäden im Bereich des geographischen Europa mit folgenden Ländern:

Andorra, Belgien, Bosnien, Bulgarien, Dänemark, Deutschland, Estland, Finnland, Frankreich, FYROM (Mazedonien), Gibraltar, Griechenland, Großbritannien, Herzegowina, Irland, Island, Italien, Korsika, Kroatien, Lettland, Liechtenstein, Litauen, Luxemburg, Malta, Monaco, Montenegro, Niederlande, Norwegen, Österreich, Polen, Portugal, Rumänien, Russland, Schweden, Schweiz, Serbien, Slowakei, Slowenien, Spanien, Tschechien, Türkei, Ungarn, Vatikanstaat, Zypern.

3. Berechtigte Personen

Geschützt ist der Eigentümer, der berechtigte Fahrer und jeder im gedeckten Fahrzeug berechnete Mitreisende, höchstens aber 9 Personen (Ausnahme: Movano bis 16 Personen).

4. Nicht gedeckte Schäden

Nicht gedeckt sind:

- durch höhere Gewalt (Naturkatastrophen, Streik u.ä.) entstehende Schäden;
- Schäden, die bei Beteiligung an Motorsportveranstaltungen und bei den dazugehörigen Übungsfahrten entstehen; die durch eine Panne verursachten Schäden an der Ladung und Einkommensverluste;
- Pannen, die infolge eines Defektes an einem Anhänger auftreten;
- Schäden durch Vandalismus¹⁾ oder Diebstahl¹⁾ des berechtigten Fahrzeuges;

¹⁾ bei der Organisation von Mobilitätsleistungen ist Ihnen das Opel Mobilservice / Opel Assistance Center gerne behilflich.

- Schäden durch Brand des berechtigten Fahrzeuges, sofern dies nicht auf einem durch die technische Garantie umfassten Mangel beruht;
- Pannen, die durch ein im Fahrzeug eingebautes, nicht von der Adam Opel GmbH freigegebenes Ersatzteil oder Zubehör verursacht werden;
- durch den Fahrer selbst verschuldete Schäden wie Treibstoffmangel, falsche Betankung, Verlust oder Einsperren der Schlüssel etc.

5. Beginn des Mobilitätsschutzes

Der Mobilitätsschutz für das dem Opel Mobilservice / Opel Assistance gemeldete Fahrzeug beginnt:

- bei Neufahrzeugen: mit dem Beginn der 24-monatigen Herstellergarantie;
- bei Verlängerung nach einer Inspektion: mit dem kostenpflichtigen Erwerb des Opel Mobilservice / Opel Assistance bei Durchführung einer Inspektion (Rechnungsdatum).

6. Ende des Mobilitätsschutzes

Der Mobilitätsschutz für das dem Opel Mobilservice / Opel Assistance gemeldete Fahrzeug endet:

- bei Neufahrzeugen: nach Ablauf der Geltungsdauer von 24 Monaten;
- bei Verlängerung nach einer Inspektion: nach Fälligkeit des nächsten Servicetermins gemäß Serviceplan, spätestens jedoch nach einem Jahr.

7. Soforthilfe vor Ort bei Panne oder Unfall

a) Wenn das berechnigte Fahrzeug auf Grund einer Panne / eines Unfalls nicht mehr fahrbereit ist, beauftragt das Opel Mobilservice Center / Opel Assistance Center ein Hilfsfahrzeug zur Wiederherstellung der Fahrbereitschaft am Schadensort und übernimmt die Kosten des Einsatzes zuzüglich An- und Abfahrt sowie der vom Hilfsfahrzeug mitgeführten Bordmittel. Technische Maßnahmen, die im Auftrag des Opel Mobilservice Centers / Opel Assistance Centers im Rahmen der Pannenhilfe / Unfallhilfe

vorgenommen werden, berühren die „Garantie für neue Opel Kraftfahrzeuge“ nicht. Die in diesem Zusammenhang eingebauten Teile gelten gemäß der jeweiligen Garantiebestimmung als genehmigt.

b) Die Leistung Soforthilfe bei Panne oder Unfall wird nur auf den dem öffentlichen Straßenverkehr zugänglichen Straßen und zu Hause erbracht¹⁾, soweit dies möglich und gesetzlich zulässig ist.

c) Pannenhilfe wird auch erbracht bei sicherheitsrelevanten Defekten an folgenden Teilen: Sicherheitsgurt des Fahrers, Scheibenwischer (gebrochen als Defekt), Richtungsanzeiger sowie Front- und Heckleuchten.

8. Abschleppen

Wenn das berechnigte Fahrzeug aufgrund einer Panne / eines Unfalls nicht mehr fahrbereit ist und eine Soforthilfe vor Ort nach Ziffer 7 erfolglos

1) Für Off-Road- und geländegängige Fahrzeuge wird Soforthilfe vor Ort und Abschleppen auch abseits der Straße erbracht, soweit dies möglich und gesetzlich zulässig ist.

ist, beauftragt das Opel Mobilservice Center / Opel Assistance Center ein Abschleppunternehmen.

Das berechnigte Fahrzeug wird von dem beauftragten Abschleppunternehmen bis zum nächsten autorisierten Opel Service Partner abgeschleppt.

Die Modelle Vivaro und Movano werden zum nächstgelegenen Opel Nutzfahrzeug Service Partner abgeschleppt. CNG Fahrzeuge (CNG [=compressed natural gas] betriebene Motoren) werden zum nächstgelegenen Opel CNG Service Partner geschleppt.

Das Abschleppen zu nicht von Opel autorisierten Werkstätten ist nicht erlaubt.

Bei einer Panne / einem Verkehrsunfall kann das Fahrzeug auf Wunsch zu jedem Opel Service Partner zur Instandsetzung abgeschleppt werden, sofern hierdurch keine höheren Kosten entstehen.

9. Mietwagen

(Selbstfahrervermietfahrzeug)

a) Wenn das berechnigte Fahrzeug auf Grund einer Panne nicht mehr fahrbereit ist, eine Pannenhilfe nach Ziffer 7 erfolglos bleibt und das berechnigte Fahrzeug auch innerhalb von 2 Stunden, nachdem es in die Werkstatt eingeschleppt wurde, nicht wieder fahrbereit gemacht werden kann, besorgt das Opel Mobilservice Center / Opel Assistance Center einen Mietwagen bevorzugt gleicher Klasse. Die Kosten des Mietwagens werden für die Dauer der Instandsetzung, höchstens aber für 4 Tage, übernommen.

Bitte beachten Sie, dass die meisten Autovermieter im Ausland/Inland die Vorlage einer Kreditkarte als Sicherheit von Ihnen verlangen.

b) Für Opel Nutzfahrzeuge des Typs Movano, Vivaro und Combo gilt im Pannenfalle, dass die Kosten des Mietwagens bis zu einer Kilometerleistung von 300 km/Tag übernommen werden. Darüber hinausgehende Kilometer werden

gemäß den Bedingungen des Mietvertrages mit 0,50 € inkl. MwSt./km (Schweiz: 0,75 CHF/km inkl. MwSt.) direkt mit dem Kunden abgerechnet.

10. Bahnfahrt, Flug

Wenn das berechnigte Fahrzeug aufgrund einer Panne nicht mehr fahrbereit ist und auch am Schadenstag nicht wieder fahrbereit gemacht werden kann, erstattet der Opel Mobilservice / Opel Assistance die Kosten der Bahnfahrkarte 1. Klasse. Übersteigt die Bahnreise 6 Stunden, übernimmt der Opel Mobilservice / Opel Assistance die Kosten eines Flugtickets der Economyklasse.

Die Kosten werden für die Fahrt der berechnigten Person(en) vom Schadensort zu ihrem Wohnsitz oder zum nachweislich geplanten Zielort der Reise innerhalb des Geltungsbereiches übernommen. Die Erstattung ist pro Person auf 613 Euro inkl. MwSt. (Schweiz: 950 CHF inkl. MwSt.) begrenzt.

11. Hotelunterkunft

a) Wenn das berechnigte Fahrzeug aufgrund einer Panne, die sich 80 km oder mehr vom Wohnsitz der berechnigten Person(en) ereignet hat, nicht mehr fahrbereit ist und auch am Schadenstag nicht wieder in einen fahrbereiten Zustand versetzt werden kann und die berechnigte(n) Person(en) übernachten muss/müssen, besorgt der Opel Mobilservice / Opel Assistance die Übernachtung in einem 3-Sterne- oder dieser Klasse entsprechenden Hotel.

b) Die von den berechnigten Person(en) verauslagten Übernachtungskosten werden für die Dauer des Fahrzeugausfalles und bis zur Fertigstellung der Instandsetzung, längstens für 4 Übernachtungen, ersetzt.

12. Kombinationsmöglichkeiten

Die Leistungen nach Ziffer 9 (Mietwagen), Ziffer 10 (Bahnfahrt, Flug) und Ziffer 11 (Hotelunterkunft) können ausschließlich im Zusammenhang mit einer Panne in Anspruch genommen werden. Nur nach **vorheriger**

Genehmigung durch den Opel Mobilservice / Opel Assistance können diese Leistungen miteinander kombiniert werden.

13. Fahrzeugabholung

a) Wird das berechnigte Fahrzeug nach der Instandsetzung im Zusammenhang mit einer Panne vom Instandsetzungsort durch den Eigentümer, den Fahrer oder einen bevollmächtigten Vertreter abgeholt, werden die verauslagten Kosten einer Bahnfahrkarte 1. Klasse ersetzt. Übersteigt die Bahnreise 6 Stunden, werden die Kosten eines Flugtickets der Economyklasse übernommen.

b) Die Bahnfahrt- oder Flugkosten werden nur für eine Person bis zu einer Höhe von 613 Euro inkl. MwSt. (Schweiz: 950 CHF inkl. MwSt.) ersetzt.

14. Ersatzteilversand

a) Wenn aufgrund einer Panne im Ausland zur Wiederherstellung der Fahrbereitschaft des berechtigten Fahrzeuges Ersatzteile erforderlich sind, deren Beschaffung in dem Land, in dem sich die Panne ereignet

hat, nicht möglich ist, besorgt das Opel Mobilservice Center / Opel Assistance Center die Ersatzteile und versendet sie zur Instandsetzungswerkstatt oder zum nächstgelegenen Flughafen. Zudem sorgt das Opel Mobilservice Center / Opel Assistance Center für die Erledigung der Zollformalitäten.

b) Die Kosten des Ersatzteiles und gegebenenfalls anfallende Zölle sind durch den Opel Mobilservice / Opel Assistance nicht gedeckt.

15. Bankvereinbarungen

Wenn es im Ausland in einer Notsituation im Zusammenhang mit der Instandsetzung des berechtigten Fahrzeuges erforderlich ist, berät und hilft das Opel Mobilservice Center / Opel Assistance Center der berechtigten Person, soweit wie möglich, bei der Inanspruchnahme örtlicher Bankverbindungen, um persönliche Überweisungen vornehmen zu lassen.

16. Kurzfahrten

Für den Personentransport berechtigter Personen zum nächsten Opel Service Partner oder einem Ort, an

dem eine weitere Leistung des Opel Mobilservice / Opel Assistance erbracht wird, können die Kosten für öffentliche Verkehrsmittel bzw. Taxi bis insgesamt 50 Euro inkl. MwSt. (Schweiz: 75 CHF inkl. MwSt.) übernommen werden.

17.Abrechnung

Zur Abrechnung von Fällen, in denen berechnete Personen mit dem Opel Mobilservice / Opel Assistance vorab Leistungen abgestimmt haben und für diese in finanzielle Vorleistung treten, sind die entstandenen Kosten nachzuweisen. Diese Nachweise (Belege) können zur Kostenerstattung an nachfolgende Adressen zur Abrechnung eingereicht werden:

Deutschland	Österreich	Schweiz
Opel Mobilservice D-81362 München	ASSIST Notfallservice GmbH&CoKG Schubertring 1-3 A-1010 Wien	Opel Mobilitätsgarantie Buholzstrasse 40 CH-6032 Emmen

18. Einschränkungen bei gewerblicher Fahrzeugnutzung

Der Opel Mobilservice / Opel Assistance gilt vollumfänglich auch für Leasingfahrzeuge und Fahrschulfahrzeuge bei privater Nutzung. Für Mietwagen (Selbstfahrervermietfahrzeuge und sonstige Mietwagen), Fahrschulfahrzeuge bei gewerblicher Nutzung sowie Taxis können nur die Leistungen „Soforthilfe vor Ort“ und „Abschleppen“ in Anspruch genommen werden. Mietwagen, die – durch entsprechenden Nachweis belegt – wie Langzeit-Leasingfahrzeuge (Minimum 12 Monate) genutzt werden, können die Leistungen im vollen Umfang in Anspruch nehmen.

Bevor Sie anrufen...

vergewissern Sie sich, dass Sie Ihre Opel Mobilservice / Opel Assistance Daten zur Hand haben. Die Daten Ihres Opel Mobilservice / Opel Assistance, wie z.B. Fahrzeugidentifikation oder Datum der Verlängerung nach Inspektion, werden Sie während Ihres Telefongespräches benötigen.

Bitte geben Sie unbedingt den genauen Standort Ihres Fahrzeuges, das Modell sowie Farbe und Kennzeichen an; soweit erkennbar, bitte auch die Art der Panne bzw. des Unfalls.

Achtung:

An den Notrufsäulen der deutschen Autobahnen verlangen Sie bitte die Hilfe des Opel Mobilservice / Opel Assistance.

Internationales Telefonverzeichnis

Zur Meldung einer Panne / eines Unfalls nutzen Sie bitte bevorzugt die Opel Mobilservice / Opel Assistance Hotline ihres jeweiligen Landes ☞ 9-2 – auch im Falle von Auslandsaufenthalten.

Im Falle einer Panne / eines Unfalls im Ausland können Sie sich alternativ auch an den lokalen Opel Mobilservice / Opel Assistance Partner wenden.

Telefonnummer vom Ausland nach

Andorra	00 34 900 142 142
Azoren	800 20 66 69*
Balearen	0034 900 142 142*
Belgien	0800 167 22*
Bosnien & Herzegowina	(033) 28 21 02
Bulgarien	(02) 986 73 52
Dänemark	80 30 30 03*
Deutschland	0800 673 52 77*
Estland	(0) 69 7 91 91
Finnland	0800 988 88*
Frankreich & Korsika	0800 04 04 58*
FYROM (Mazedonien)	(02) 31 81 193
Gibraltar	91 593 41 25
Griechenland	800 118 08 88*
Großbritannien	00800 33 22 88 77*
Irland	18 00 327 327*
Island	51 12 112
Italien	800 836 063*
Kanarische Inseln	0034 900 142 142*
Kroatien	0800 79 87*

Lettland	67 56 65 86
Liechtenstein	0800 55 01 42*
Litauen	(05) 210 44 25
Luxemburg	25 36 36 304
Madeira	800 20 66 69*
Malta	21 24 69 68
Monaco	00 33 4 72 17 12 85
Niederlande	0800 099 12 22*
Norwegen	800 316 11*
Österreich	0800 20 83 80*
Polen	0800 62 62 55*
Portugal	800 20 66 69*
Rumänien	(021) 317 46 90
Russland	(0495) 105 55 18
Russland per Mobiltelefon	(0866) 105 55 18
San Marino	800 836 063
Sardinien	800 836 063
Schweden	0771 99 52 00
Schweiz	0800 55 01 42*
Serbien & Montenegro	(011) 24 04 351
Slowakei	0800 199 344*
Slowenien	(01) 530 53 13
Spanien	900 142 142*

Tschechien	0800 103 103*
Türkei	0800 2 11 40 26*
Ungarn	80 200 940*
Zypern	22 31 31 31

* = gebührenfrei. In den übrigen Ländern existiert noch kein gebührenfreies Netz. Die gebührenfreien Telefonnummern gelten nur innerhalb des jeweiligen Landes.
() = eine Gebietsnummer, die nicht gewählt wird, wenn man sich selbst in diesem Gebiet befindet.

Stichwortverzeichnis

B

Bestätigung	
Service-Intervalle	3-1
Bestätigungen	
Erdgasfahrzeuge	8-2
Motoröl- und Motorölfilter- Wechsel, zusätzlich	4-1

E

Erdgasfahrzeuge	8-1
-----------------------	-----

G

Garantie	6-1, 7-1
Gasanlagenprüfung (GAP)	8-1

K

Korrosionsschutz-Service	5-1
Kraftfahrzeugdaten	2-1

Auf dieser Seite den Aufkleber mit den
fahrzeugspezifischen Daten
der Erdgaskomponenten
(Motor Z 16 YNG)
einkleben



Copyright by ADAM OPEL GmbH, Rüsselsheim, Germany.

Die in dieser Publikation enthaltenen Angaben entsprechen dem unten angegebenen Stand. Änderungen der Technik, Ausstattung und Form der Fahrzeuge gegenüber den Angaben in dieser Publikation sowie Änderungen dieser Publikation selbst bleiben der Adam Opel GmbH vorbehalten.

Stand: August 2008, ADAM OPEL GmbH, Rüsselsheim.

Gedruckt auf chlorfrei gebleichtem Papier.

KTA-2671/1-D/A/CH-de 13 28 77 82 Art.-Nr. 09 95 78 91 08/2008