

Inhalt

Einführung	1-1
Radio	2-1
Audio-Player	3-1
Navigation	4-1
Mobiltelefon Portal	5-1
Stichwortverzeichnis	6-1

Einführung

Einführung	1-1
Übersicht.....	1-5
Bedienung.....	1-10

Einführung

Allgemeine Informationen

Das Infotainment System DVD 800 bietet Ihnen In Car Infotainment auf dem neuesten Stand der Technik.

Für jeden Wellenbereich (FM, AM) verfügt das Radio über zwölf automatisch zu belegende Senderspeicher. Manuell können bis zu 36 Sender gespeichert werden (wellenbereichsübergreifend).

Mit RDS-TMC sind Sie außerdem immer über die aktuelle Verkehrssituation auf dem Laufenden.

Der integrierte Audio-Player unterhält Sie sowohl mit Audio- und MP3-CDs als auch mit MP3-DVDs.

Zusätzlich können Sie externe Datenspeichergeräte (z.B. iPod, MP3-Player oder USB-Stick) oder ein tragbares Abspielgerät als weitere Audioquellen an das Infotainment System anschließen.

Der Digitale Sound-Prozessor bietet Ihnen zur Klangoptimierung mehrere voreingestellte Klangstile.

Das Navigationssystem mit dynamischer Routenplanung führt Sie sicher ans Ziel, und umfährt auf Wunsch automatisch Staus oder andere Verkehrsbehinderungen.

Das Infotainment System lässt sich optional über eine Lenkradfernbedienung und eine Multifunktions-einheit zwischen den Vordersitzen bedienen.

Zudem kann das Infotainment System mit einem Mobiltelefon Portal ausgerüstet werden.

Ein durchdachtes Design der Bedienelemente, übersichtliche Display-Anzeigen und ein großer Multifunktionsknopf ermöglichen Ihnen eine einfache und intuitive Bedienung.

Nutzen Sie die Infotainment Anleitung

- Um schnell einen Überblick über die vielfältigen Funktionen des Infotainment Systems zu erhalten, finden Sie im Abschnitt „Übersicht“ eine Übersicht sämtlicher Bedienelemente.
- Eine Beschreibung der grundlegenden Bedienschritte des Infotainment Systems finden Sie im Abschnitt „Bedienung“.
- Sie orientieren sich im Inhaltsverzeichnis am Anfang der Betriebsanleitung und in den einzelnen Kapiteln.
- Sie orientieren sich im Stichwortverzeichnis.
- Detaillierte Funktionsbeschreibungen zu Ihrem Infotainment System finden Sie in den einzelnen Kapiteln.
- Richtungsangaben wie z. B. links oder rechts bzw. vorne oder hinten beziehen sich immer auf die Fahrtrichtung.

Hinweise zu den Inhalten dieser Anleitung

Je nach Modell- und Ländervariante sowie verbauten Sonderausstattungen und Zubehör kann der Ausstattungsumfang Ihres Fahrzeugs von den Beschreibungen in dieser Anleitung abweichen.

Spezielle Schreibweisen

Seitenverweise werden durch ↗ gekennzeichnet. Der ↗ bedeutet „siehe Seite“.

Darstellung der Display-Anzeigen

Manche Display-Anzeigen hängen von den Einstellungen des Gerätes und der Ausstattung des Fahrzeuges ab und können daher variieren.

⚠ Gefahr, ⚠ Warnung, Achtung

⚠ Gefahr

Mit **⚠ Gefahr** gekennzeichnete Texte weisen auf eine mögliche Lebensgefahr hin. Nichtbeachtung der Beschreibungen kann zu Lebensgefahr führen.

⚠ Warnung

Mit **⚠ Warnung** gekennzeichnete Texte weisen auf mögliche Unfall- und Verletzungsgefahren hin. Nichtbeachtung der Beschreibungen kann zu Verletzungen führen.

Achtung

Mit **Achtung** gekennzeichnete Texte weisen auf mögliche Beschädigungen am Fahrzeug hin. Nichtbeachtung der Beschreibungen kann zu Beschädigungen am Fahrzeug führen.

Wichtige Hinweise zur Bedienung und Verkehrssicherheit

⚠ Warnung

Die Benutzung des Navigationssystems entbindet den Fahrer nicht von seiner Eigenverantwortung für ein richtiges und umsichtiges Verhalten im Straßenverkehr. Die jeweils geltenden Verkehrsregeln sind immer zu beachten.

Das Infotainment System ist so zu benutzen, dass das Fahrzeug immer sicher gesteuert werden kann. Im Zweifelsfall anhalten und das Infotainment System bei stehendem Fahrzeug bedienen.

⚠ Warnung

Eingaben (z. B. von Adressen) nur bei stehendem Fahrzeug vornehmen.

Sollte ein Zielführungshinweis den Verkehrsregeln widersprechen, so gelten immer die Verkehrsregeln.

In bestimmten Gebieten sind Einbahnstraßen, Abbiegeverbote und Einfahrverbote (z. B. von Fußgängerzonen) nicht erfasst. In solchen Gebieten gibt das Infotainment System einen Warnhinweis, der bestätigt werden muss. Hier besonders auf Einbahnstraßen, Abbiege- und Einfahrverbote achten.

Diebstahlschutz

Das Infotainment System ist mit einem elektronischen Sicherheitssystem zum Diebstahlschutz ausgestattet.

Das Infotainment System funktioniert deshalb ausschließlich in Ihrem Fahrzeug und ist für einen Dieb wertlos.

1 - 4 Einführung

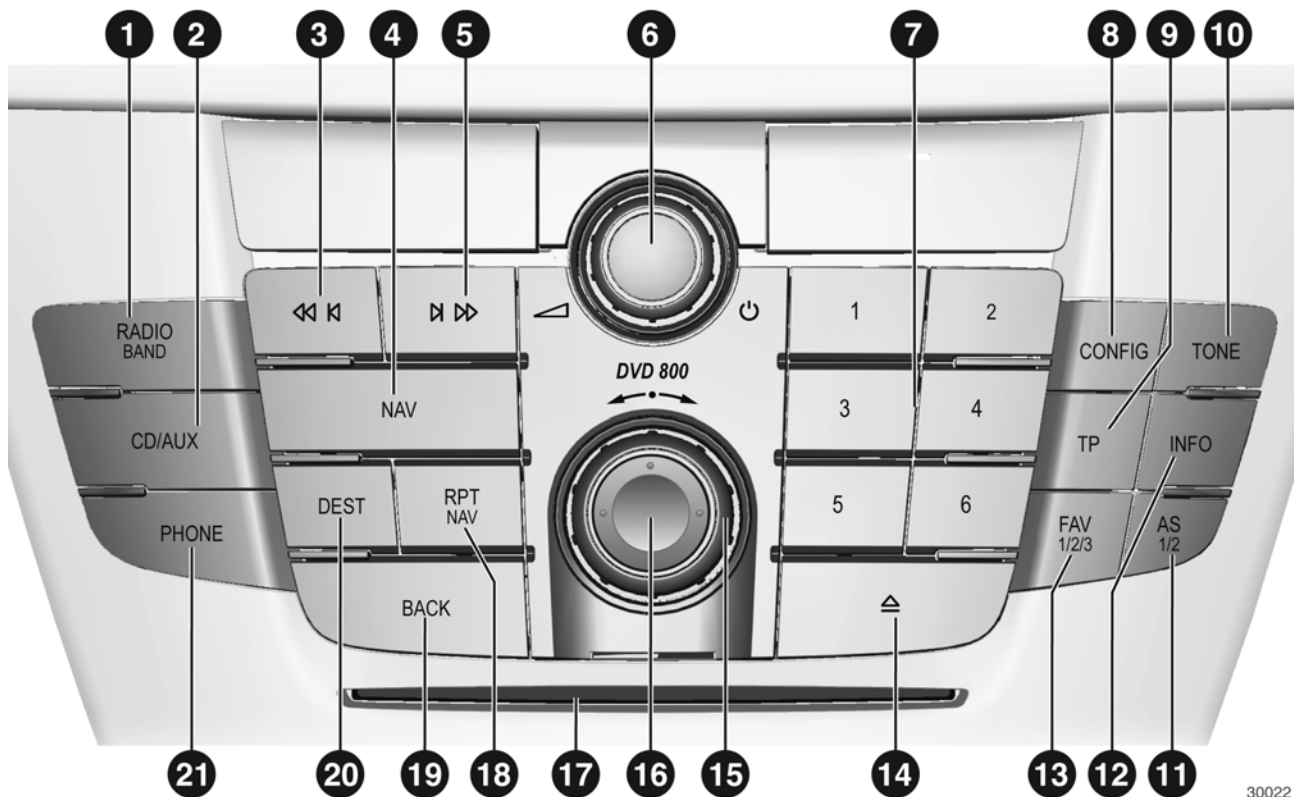

Übersicht

Bedienelemente

- | | | |
|--|---|---|
| <p>1 RADIO (Band).....2-1
Radio aktivieren oder Wellenbereich wechseln</p> <p>2 CD/AUX3-1
CD/MP3-Wiedergabe starten oder Audioquelle wechseln</p> <p>3 Suchlauf zurück
Radio: Suchlauf zurück2-1
CD/MP3: Titelsprung zurück .3-2</p> <p>4 NAV.....4-3
Einmal drücken:
Kartendarstellung Navigation
Zweimal drücken:
Navigationsmenü</p> <p>5 Suchlauf vor
Radio: Suchlauf vor.....2-1
CD/MP3: Titelsprung vor.....3-2</p> <p>6 Knopf .....1-10
Drücken: Infotainment System ein- oder ausschalten
Drehen: Lautstärke einstellen</p> | <p>7 Stationstasten 1 ..62-1
Lang drücken: Sender speichern
Kurz drücken: Sender aufrufen</p> <p>8 CONFIG1-15
Systemeinstellungen</p> <p>9 TP2-5
Verkehrsfunk aktivieren oder deaktivieren</p> <p>10 TONE1-15
Klangeinstellungen</p> <p>11 AS (1/2).....2-1
Automatische Speicherebenen
Kurz drücken: Autostore-Seite aufrufen
Lang drücken: Sender automatisch speichern</p> <p>12 INFO
Situationsabhängige zusätzliche Informationen</p> <p>13 FAV (1/2/3).....2-1
Favoritenseiten</p> <p>14 CD/DVD-Auswurf</p> | <p>15 Multifunktionsknopf1-11
Zentrales Bedienelement zur Auswahl und Navigation in Menüs</p> <p>16 Achtwegeschalter.....4-9
Navigation: Bildausschnitt in Kartenansicht verschieben</p> <p>17 CD/DVD-Schacht</p> <p>18 RPT (NAV)4-23
Letzte Navigationsmeldung wiederholen</p> <p>19 BACK1-11
Menü: Eine Ebene zurück
Eingabe: Letztes Zeichen oder gesamte Eingabe löschen</p> <p>20 DEST.....4-4
Zieleingabe Navigation</p> <p>21 PHONE
Telefon-Menü aufrufen.....5-3
Stummschaltung aktivieren .1-10</p> |
|--|---|---|

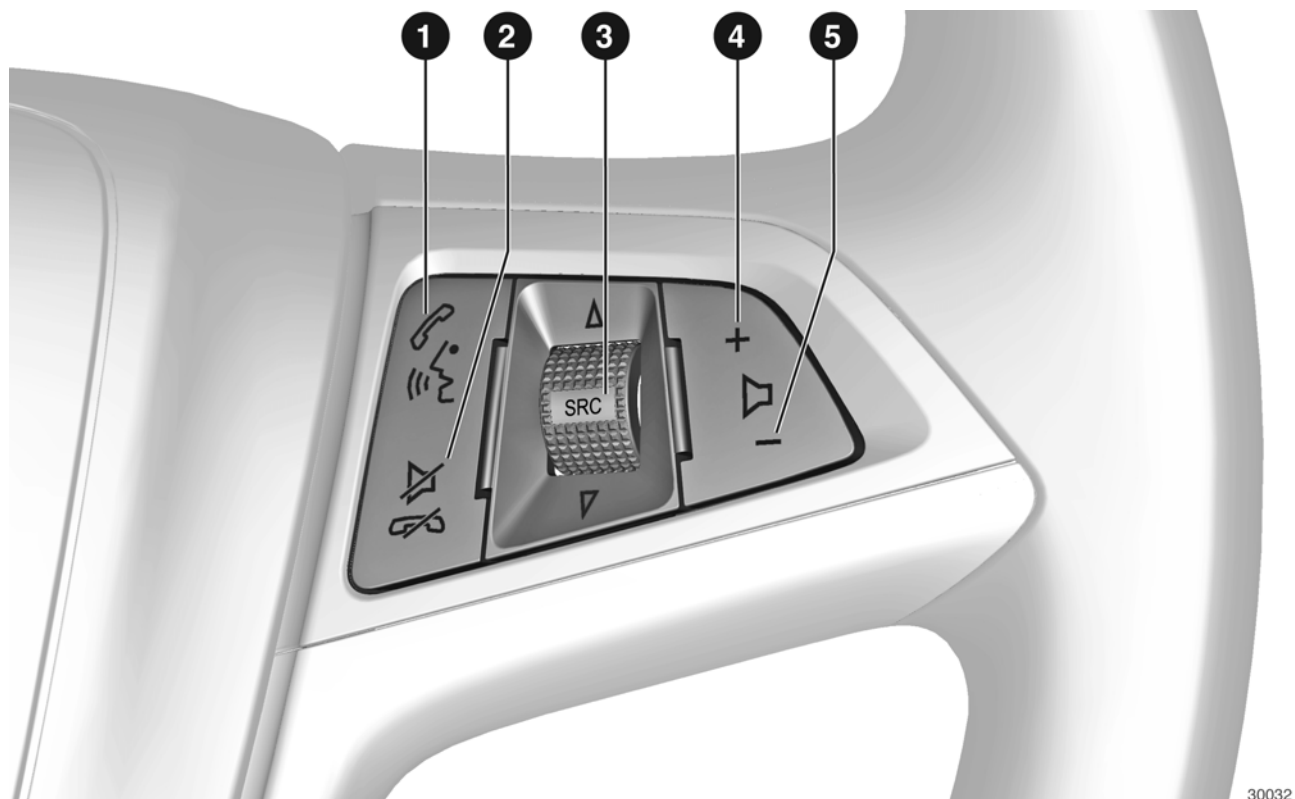

Lenkradfernbedienung

- ① Anruf annehmen 5-10
Sprachsteuerung aktivieren 5-11
- ② Anruf beenden 5-10
Stummschaltung aktivieren . 5-10
- ③ SRC (Source)
Drücken:
Audioquelle auswählen
Nach oben drehen: Nächster
gespeicherter Radiosender
oder nächster CD/MP3-Titel
Nach unten drehen: Vorheriger
gespeicherter Radiosender
oder vorheriger CD/MP3-Titel
- ④ Lautstärke erhöhen
- ⑤ Lautstärke verringern

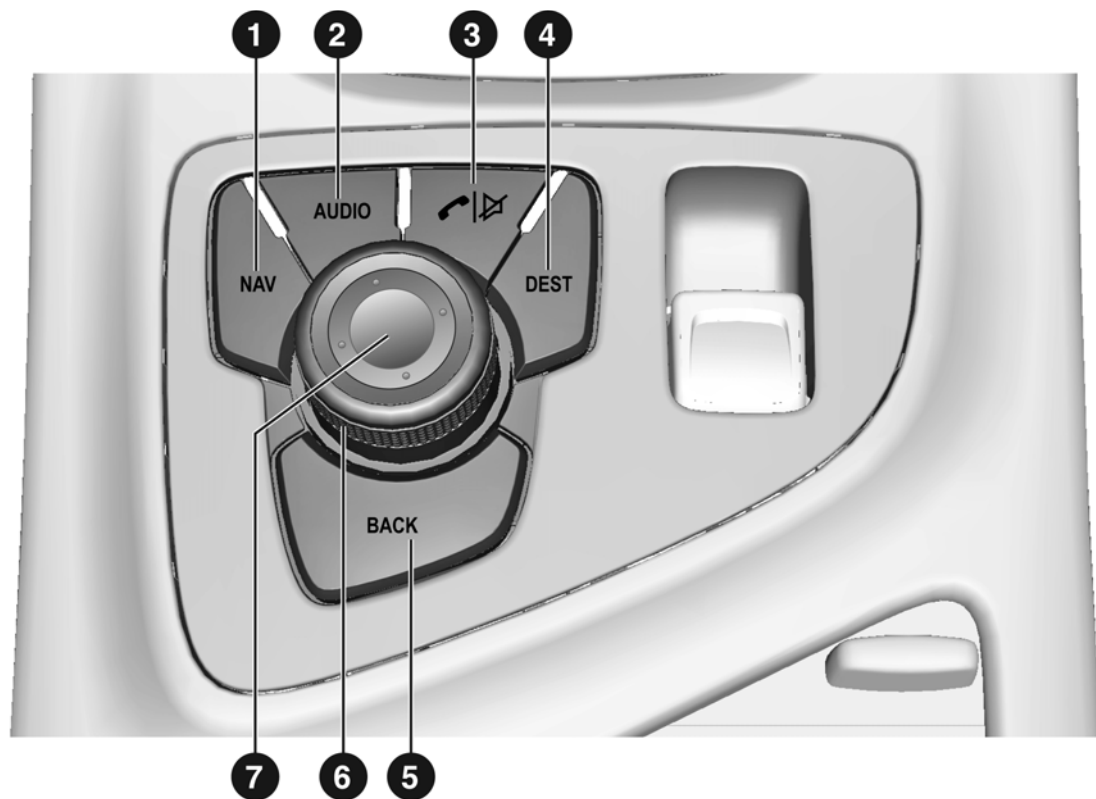

Multifunktionseinheit

- 1** NAV 4-3
Einmal drücken:
Kartendarstellung Navigation
Zweimal drücken:
Navigationsmenü
- 2** AUDIO
Audioquelle wechseln
- 3** Anruf annehmen/beenden ..5-10
Stummschaltung aktivieren
oder deaktivieren
- 4** DEST 4-4
Zieleingabe Navigation
- 5** BACK
Menü: Eine Ebene zurück
Eingabe: Letztes Zeichen oder
gesamte Eingabe löschen
- 6** Multifunktionsknopf 1-11
Zentrales Bedienelement zur
Auswahl und Navigation in
Menüs
- 7** Achtwegeschalter 4-9
Navigation: Bildausschnitt
in Kartenansicht verschieben

Bedienung

Bedienelemente



Das Infotainment System wird über Funktionstasten, Multifunktionsknöpfe und im Display angezeigte Menüs bedient.

Eingaben erfolgen wahlweise über:

- die zentrale Bedieneinheit in der Instrumententafel ⇨ 1-5
- die Lenkrad-Fernbedienung ⇨ 1-7
- die Multifunktionseinheit zwischen den Vordersitzen ⇨ 1-9

Infotainment System ein- oder ausschalten





Knopf  kurz drücken. Nach dem Einschalten ist die zuletzt gewählte Infotainment Quelle aktiv.

Abschaltautomatik

Wurde das Infotainment System bei ausgeschalteter Zündung mit dem Knopf  eingeschaltet, schaltet es sich 30 Minuten nach der letzten Benutzereingabe automatisch ab.

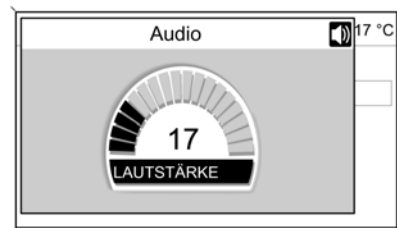
Lautstärke einstellen



Knopf  drehen. Die aktuelle Einstellung wird im Display angezeigt.

Beim Einschalten des Infotainment Systems wird die zuletzt gewählte Lautstärke eingestellt.

Falls erforderlich, wird die Lautstärke auf die werkseitig eingestellte maximale Einschalllautstärke begrenzt.

Separat einstellbar sind:

- die Lautstärke der Verkehrsfunkdurchsagen ⇨ 1-15
- die Lautstärke der Navigationsmeldungen ⇨ 4-23

Automatische Lautstärkeanhebung

Bei aktivierter automatischer Lautstärkeanhebung ⇨ 1-15 wird die Lautstärke zur Kompensation von Motor- und Abrollgeräuschen automatisch der Fahrzeuggeschwindigkeit angepasst.

Stummschaltung

Taste **PHONE** einige Sekunden drücken, um die Audioquellen stumm zu schalten.

Stummschaltung wieder aufheben: Knopf  drehen oder Taste **PHONE** erneut einige Sekunden drücken.

Funktionsbereiche

Radio

Taste **RADIO** drücken, um das Radio-Menü aufzurufen oder zwischen den verschiedenen Wellenbereichen zu wechseln.

Multifunktionsknopf drücken, um ein Untermenü mit Optionen für die Senderauswahl aufzurufen.

Detaillierte Beschreibung der Radio-Funktionen ⇨ 2-1.

Audio-Player

Taste **CD/AUX** drücken, um das **CD-**, **USB-**, **iPod®-** oder **AUX-**Menü aufzurufen (falls verfügbar) oder zwischen diesen Menüs zu wechseln.

Multifunktionsknopf drücken, um ein Untermenü mit Optionen für die Titelauswahl aufzurufen.

Detaillierte Beschreibung der Audio-Player-Funktionen ⇨ 3-1.

Navigation

Taste **NAV** zweimal drücken, um das Navigations-Menü aufzurufen.

Detaillierte Beschreibung der Navigationssystem-Funktionen ⇨ 4-1.

Mobiltelefon Portal

Taste **PHONE** drücken, um das Telefon-Menü aufzurufen.

Multifunktionsknopf drücken, um ein Untermenü mit Optionen für die Nummerneingabe/-auswahl aufzurufen.

Detaillierte Beschreibung der Mobiltelefon Portal-Funktionen ⇨ 5-1.

Umgang mit den Menüs Multifunktionsknopf



Der Multifunktionsknopf ist das zentrale Bedienelement für die Menüs.

Drehen

- Menü-Option markieren
- Zahlenwert einstellen

Drücken (des äußeren Rings)

- Markierte Option auswählen oder aktivieren
- Eingestellten Wert bestätigen
- Systemfunktion ein-/ausschalten

1 - 12 Einführung

Taste BACK

Die Taste kurz drücken, um:

- ein Menü zu verlassen,
- von einem Untermenü in die nächsthöhere Menüebene zurück-zukehren,
- das letzte Zeichen in einer Zeichenfolge zu löschen.

Die Taste einige Sekunden drücken, um die gesamte Eingabe zu löschen

Beispiele zur Menübedienung

Option auswählen

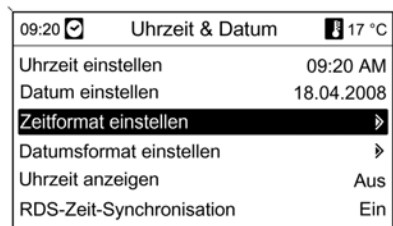

Multifunktionsknopf drehen, um den Cursor (= farbliche Hinterlegung) auf die gewünschte Option zu bewegen.
Multifunktionsknopf drücken, um die so markierte Option auszuwählen.

Untermenüs

Ein Doppelpfeil am rechten Rand des Menüs zeigt an, dass nach Auswahl der Option ein Untermenü mit weiteren Optionen aufgerufen wird.

Einstellung aktivieren

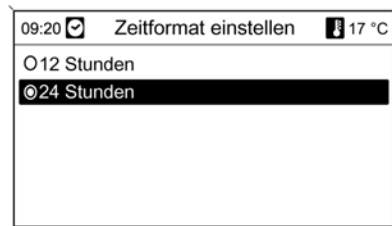

Multifunktionsknopf drehen, um die gewünschte Einstellung zu markieren.

Multifunktionsknopf drücken, um die Einstellung zu aktivieren.

Wert einstellen

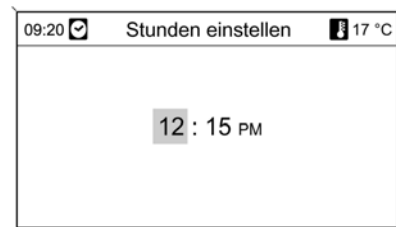

Multifunktionsknopf drehen, um den aktuellen Wert der Einstellung zu ändern.

Multifunktionsknopf drücken, um den eingestellten Wert zu bestätigen.

Funktion ein-/ausschalten

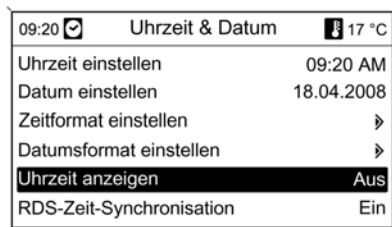

Multifunktionsknopf drehen, um die ein- oder auszuschaltende Funktion zu markieren.

Multifunktionsknopf drücken, um zwischen den Einstellungen **Ein** und **Aus** zu wechseln.

Zeichenfolgen eingeben

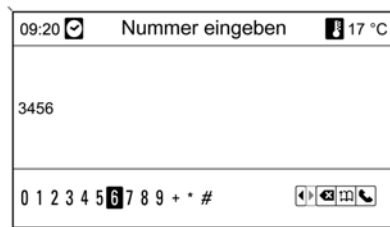

Zur Eingabe von Zeichenfolgen, z. B. Telefonnummern oder Straßennamen:

Multifunktionsknopf drehen, um das gewünschte Zeichen auszuwählen.

Multifunktionsknopf drücken, um das ausgewählte Zeichen zu bestätigen.

Mit der Taste **BACK** kann das letzte Zeichen in der Zeichenfolge gelöscht werden. Langes Drücken löscht die gesamte Eingabe.

Klangeinstellungen

Im Klangeinstellungsmenü kann die Klangcharakteristik für jeden Radio-Wellenbereich und jede Audio-Player Quelle jeweils unterschiedlich eingestellt werden.

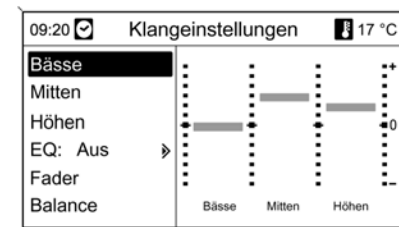

Taste **TONE** drücken, um das Klangeinstellungsmenü aufzurufen.

1 - 14 Einführung

Bässe, Mitten und Höhen einstellen

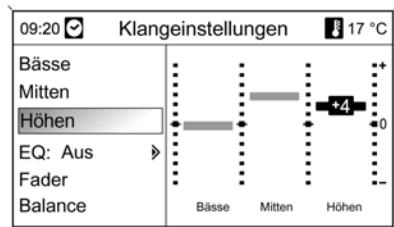

Bässe, Mitten oder **Höhen** auswählen.

Gewünschten Wert für die gewählte Option einstellen.

Lautstärkeverteilung vorne - hinten einstellen

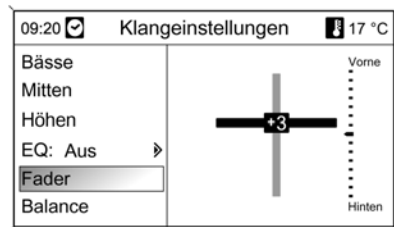

Fader auswählen.

Gewünschten Wert einstellen.

Lautstärkeverteilung rechts - links einstellen

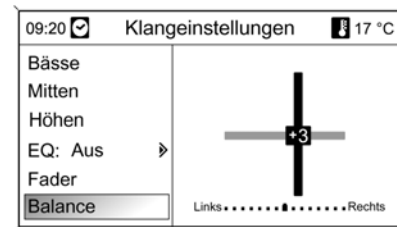

Balance auswählen.

Gewünschten Wert einstellen.

Einzelne Einstellung auf „0“ setzen

Gewünschte Option auswählen und Multifunktionsknopf einige Sekunden drücken.

Alle Einstellungen auf „0“ oder „Aus“ setzen

Taste **TONE** einige Sekunden drücken.

Klang für Musikstil optimieren

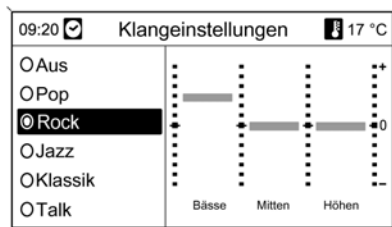

EQ (Equalizer) auswählen.

Die angezeigten Optionen bieten für den jeweiligen Musikstil optimierte Voreinstellungen der Bässe, Mitten und Höhen.

Gewünschte Option auswählen.

Systemeinstellungen

Für das Infotainment System können jederzeit diverse Einstellungen und Anpassungen durchgeführt werden.

Taste **CONFIG** drücken, um das Systemeinstellungsmenü aufzurufen.

Lautstärkeeinstellungen

Automatische Lautstärkeanhebung

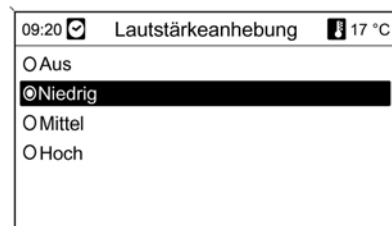

Radioeinstellungen und anschließend **Geschwindigkeitsabhängige Lautstärkeanhebung** auswählen.

Im angezeigten Menü kann die automatische Lautstärkeanhebung deaktiviert werden oder der Grad der Lautstärkeanpassung ausgewählt werden.

Gewünschte Option auswählen.

Lautstärke der Verkehrsfunkdurchsagen (TA)

Die Lautstärke der Verkehrsfunkdurchsagen kann gegenüber der normalen Audio-Lautstärke angehoben oder abgesenkt werden.

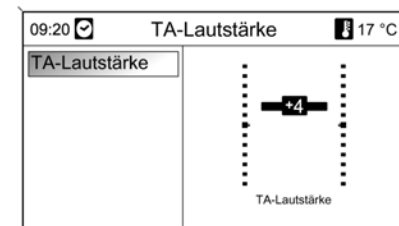

Nacheinander **Radioeinstellungen**, **RDS-Optionen** und **TA-Lautstärke** auswählen.

Gewünschten Wert einstellen.

Uhrzeit und Datum einstellen

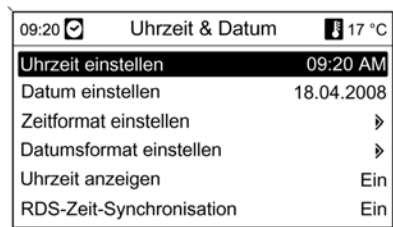

Falls die Display-Anzeigen für Uhrzeit oder Datum geändert werden sollen:

Uhrzeit & Datum auswählen.

Auswählbare Einstelloptionen:

- **Uhrzeit einstellen:** Ändern der im Display angezeigten Uhrzeit.
- **Datum einstellen:** Ändern des im Display (bei ausgeschaltetem Infotainment System) angezeigten Datums.
- **Zeitformat einstellen:** Stundenanzeige wechseln zwischen **12 Stunden** und **24 Stunden**.

- **Datumsformat einstellen:** Datumanzeige wechseln zwischen **MM/TT/JJJJ** und **TT.MM.JJJJ**.
- **Uhrzeit anzeigen:** Uhrzeitanzeige im Display ein-/ausschalten.
- **RDS-Zeit-Synchronisation:** Nach Einschalten der Funktion wird die Zeitanzeige über das Zeitsignal eines RDS-Senders ↷ 2-6 laufend automatisch aktualisiert. Die RDS-Zeit-Synchronisation kann einige Minuten in Anspruch nehmen.

Gewünschte Einstellungen vornehmen.

Anzeige-Design wählen

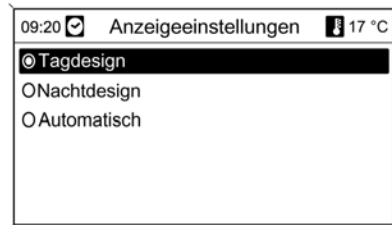

Anzeigeeinstellungen auswählen.

Auswählbare Anzeigeeinstellungen:

- **Tagdesign:** Optimierung der Anzeige für Tageslichtverhältnisse.
- **Nachtdesign:** Optimierung der Anzeige für Dunkelheit.
- **Automatisch:** Die Anzeige wechselt das Design mit Ein-/Ausschalten der Fahrzeugbeleuchtung.

Gewünschte Option auswählen.

Sprache ändern

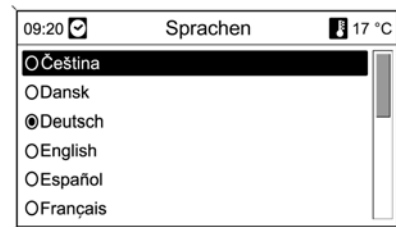

Falls die Sprache der Menüanzeigen, der Navigationsansagen sowie der Sprachausgabe des Mobiltelefon Portals geändert werden soll:

Fahrzeugeinstellungen und anschließend **Sprachen** auswählen.
Gewünschte Sprache auswählen.

Radio

Bedienung	2-1
RDS	2-6

Bedienung

Bedientasten

Die wichtigsten Tasten zur Radiobedienung sind:

- **RADIO**: Radio aktivieren
- **◀ K, N ▶**: Sendersuche
- **AS**: Autostore-Seiten
- **FAV**: Favoritenseiten
- **1 ..6**: Stationstasten
- **TP**: Verkehrsfunk

Radio aktivieren

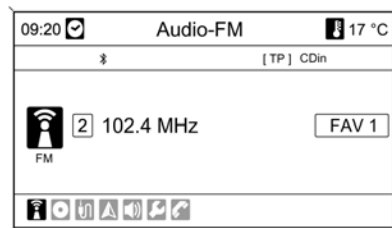

Taste **RADIO** drücken, um das Radio-Hauptmenü aufzurufen.

Der zuletzt gespeilte Sender wird empfangen.

Wellenbereich wählen

Taste **RADIO** drücken, um zwischen den Wellenbereichen AM und FM zu wechseln.

Der in dem Wellenbereich zuletzt empfangene Sender wird gespielt (falls empfangbar).

Sender wählen

Automatische Sendersuche

Taste **◀ K** oder **N ▶** kurz drücken. Der nächste empfangbare Sender wird gesucht und automatisch gespielt.

Alle empfangbaren Sender des aktuellen Wellenbereichs können auf diese Weise nacheinander gesucht werden.

Findet das Radio keinen Sender, schaltet es automatisch auf eine empfindlichere Suchlaufstufe. Findet

es auch dann keinen Sender, wird die zuletzt aktive Frequenz wieder eingestellt.

Bei aktivierter RDS-Funktionalität werden nur RDS-Sender ⇨ 2-6 gesucht, bei aktiviertem Verkehrsfunk (TP) nur Verkehrsfunksender ⇨ 2-5.

Bei bekannter Senderfrequenz:

Taste **◀ K** oder **K ▶** drücken und gedrückt halten. Taste loslassen, wenn die gewünschte Frequenz in der eingeblendeten Frequenzanzeige fast erreicht ist.

Der nächste empfangbare Sender wird gesucht und automatisch gespielt.

Manuelle Sendersuche

Multifunktionsknopf drehen und auf der eingeblendeten Frequenzanzeige die optimale Empfangsfrequenz einstellen.

Autostore-Seiten (AS)

Die am besten empfangbaren Sender eines Wellenbereichs lassen sich über die Autostore Funktion automatisch suchen und speichern.



Jeder Wellenbereich verfügt über zwei Autostore-Seiten (**AS 1**, **AS 2**), in denen jeweils 6 Sender gespeichert werden können.

Sender automatisch speichern

Taste **AS** so lange drücken, bis das Menü **Auto Store** eingeblendet wird. Die 12 stärksten Sender des aktuellen Wellenbereichs werden in den beiden Autostore-Seiten gespeichert.

Um den Autostore-Vorgang abzubrechen: Multifunktionsknopf drücken.

Sender manuell speichern

In den Autostore-Seiten können Sender auch manuell gespeichert werden.

Zu speichernden Sender einstellen.

Taste **AS** kurz drücken, um eine Autostore-Seite aufzurufen oder in eine andere Autostore-Seite zu wechseln.

Um den Sender auf einer Listenposition zu speichern: Entsprechende Stationstaste 1 ..6 einige Sekunden drücken. Ein Signalton bestätigt, dass der Sender gespeichert wurde.

Manuell gespeicherte Sender werden bei einer automatischen Senderspeicherung überschrieben.

Sender aufrufen

Taste **AS** kurz drücken, um eine Autostore-Seite aufzurufen oder in eine andere Autostore-Seite zu wechseln.

Eine der Stationstasten 1 ..6 kurz drücken, um den Sender auf der entsprechenden Listenposition abzurufen.

2 - 3 Radio

Favoritenseiten (FAV)

In den Favoritenseiten können Sender aller Wellenbereiche manuell gespeichert werden.



In jeder Favoritenseite können jeweils 6 Sender gespeichert werden. Die Anzahl der verfügbaren Favoritenseiten kann konfiguriert werden durch „Anzahl Favoritenseiten festlegen“.

Sender speichern

Zu speichernden Sender einstellen.

Taste **FAV** kurz drücken, um eine Favoritenseite aufzurufen oder in eine andere Favoritenseite zu wechseln.

Um den Sender auf einer Listenposition zu speichern: Entsprechende Stationstaste 1 ..6 einige Sekunden drücken. Ein Signalton bestätigt, dass der Sender gespeichert wurde.

Sender aufrufen

Taste **FAV** kurz drücken, um eine Favoritenseite aufzurufen oder in eine andere Favoritenseite zu wechseln.

Eine der Stationstasten 1 ..6 kurz drücken, um den Sender auf der entsprechenden Listenposition abzurufen.

Anzahl Favoritenseiten festlegen

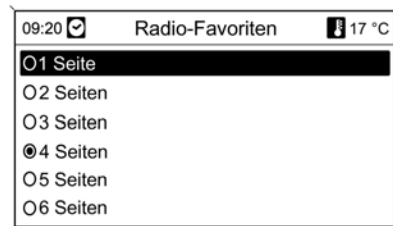

Die Anzahl der verfügbaren Favoritenseiten kann konfiguriert werden.

Taste **CONFIG** drücken.

Radioeinstellungen und anschließend **Radio-Favoriten** auswählen.

Gewünschte Anzahl der verfügbaren Favoritenseiten auswählen.

Wellenbereich-Menüs



Über das **AM** und **FM Menü** stehen alternative Möglichkeiten zur Senderauswahl zur Verfügung.

Bei aktivem Radio-Hauptmenü den Multifunktionsknopf drücken, um das zugehörige Wellenbereich-Menü aufzurufen.

Favoritenliste

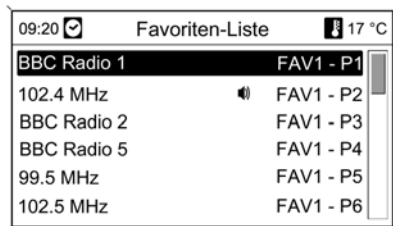

Favoriten-Liste auswählen.

Alle in den Favoritenseiten gespeicherten AM- und FM-Sender werden angezeigt.

Gewünschten Sender auswählen.

Das Symbol  kennzeichnet den momentan gespielten Sender.

Senderlisten

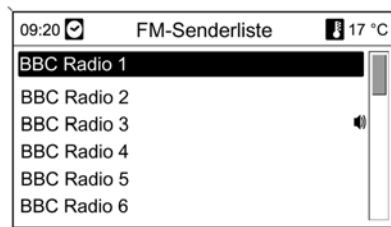

AM- oder FM-Senderliste auswählen.

Alle empfangbaren Sender im aktuellen Empfangsgebiet werden angezeigt.

Falls zuvor noch keine Senderliste angelegt wurde, führt das Infotainment System einen automatischen Sendersuchlauf durch.

Gewünschten Sender auswählen.

Das Symbol  kennzeichnet den momentan gespielten Sender.

Senderlisten aktualisieren

Wenn die in der AM- oder FM-Senderliste gespeicherten Sender nicht mehr empfangen werden können:

AM- oder FM-Senderliste aktualisieren auswählen.

Ein Sendersuchlauf wird gestartet. Ist der Suchlauf beendet, wird der zuvor eingestellte Sender gespielt.

Um den Sendersuchlauf abzubrechen: Multifunktionsknopf drücken.

Im Wellenbereich FM wird auch die FM-Kategorienliste aktualisiert.

Hinweis zur Aktualisierung der Senderlisten

Das Doppeltunersystem des Infotainment Systems aktualisiert die Senderlisten kontinuierlich im Hintergrund. Dadurch wird gewährleistet, dass z. B. bei einer längeren Autobahnfahrt die Senderlisten immer die im aktuellen Empfangsgebiet empfangbaren Sender enthält. Da die automatische Aktualisierung eine gewisse Zeit in Anspruch nimmt, stehen bei einem schnellen Wechsel des Empfangsgebietes möglicherweise

2 - 5 Radio

nicht sofort alle empfangbaren Sender in der Senderliste zur Verfügung. In einem solchen Fall kann die Aktualisierung der Senderlisten über **AM-** oder **FM-Senderliste aktualisieren** beschleunigt durchgeführt werden.

FM-Kategorienliste

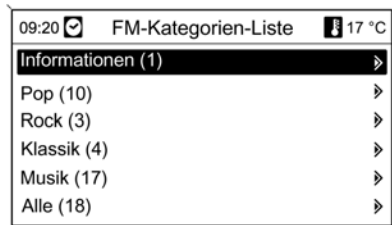

Zahlreiche RDS-Sender ⇨ 2-6 strahlen einen PTY-Code aus, der den Typ des gesendeten Programmes angibt (z. B. Nachrichten). Einige Sender ändern den PTY-Code auch je nach aktuell gesendetem Inhalt.

Das Infotainment System legt die RDS-Sender nach dem Programmtyp sortiert in der FM-Kategorienliste ab.

Um nach einem Sender bestimmten Programmtyps zu suchen:

FM-Kategorien-Liste auswählen.

Eine Liste der momentan verfügbaren Programmtypen wird angezeigt.

Gewünschten Programmtyp auswählen.

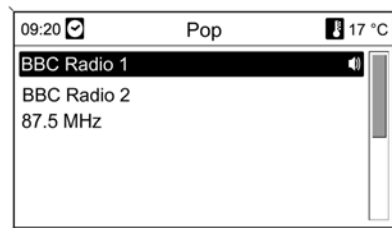

Es wird eine Liste der Sender angezeigt, die ein Programm des gewählten Typs senden.

Gewünschten Sender auswählen.

Die FM-Kategorien-Liste wird beim Aktualisieren der FM-Senderliste ebenfalls aktualisiert.

Das Symbol  kennzeichnet den momentan gespielten Sender.

Verkehrsfunk

(TP = Traffic Program)

Verkehrsfunksender sind RDS-Sender ⇨ 2-6 die Verkehrsnachrichten ausstrahlen.

Verkehrsfunk ein- oder ausschalten

Um die Verkehrsdurchsagebereitschaft des Infotainment Systems ein- oder auszuschalten:

Taste **TP** drücken.

- Bei eingeschaltetem Verkehrsfunk wird [] im Display schwarz hervorgehoben angezeigt (bei ausgeschaltetem Verkehrsfunk in grau).
- Es werden nur Verkehrsfunksender empfangen.

- Wenn der aktuelle Sender kein Verkehrsfunksender ist, startet automatisch ein Suchlauf nach dem nächsten Verkehrsfunksender.
- Wurde ein Verkehrsfunksender gefunden, wird **[TP]** im Display schwarz hervorgehoben angezeigt. Wurde kein Verkehrsfunksender gefunden, wird TP in grau angezeigt.
- Verkehrsdurchsagen werden mit der voreingestellten TA-Lautstärke ↻ 1-15 wiedergegeben.
- Bei eingeschaltetem Verkehrsfunk wird die Wiedergabe von CDs/ DVDs sowie externen Quellen für die Dauer der Verkehrsdurchsage unterbrochen.

Nur Verkehrsdurchsagen hören

Verkehrsfunk einschalten und Lautstärke des Infotainment Systems ganz zurückdrehen.

Verkehrsdurchsagen ausblenden

Um eine Verkehrsdurchsage auszublenden, z. B. während der CD/MP3-Wiedergabe:

Taste **TP** oder den Multifunktionsknopf drücken.

Die Verkehrsdurchsage wird ausgeblendet, die Verkehrsdurchsagebereitschaft bleibt eingeschaltet.

EON (Enhanced Other Networks)

Mit EON können Verkehrsfunkdurchsagen auch dann gehört werden, wenn der eingestellte Sender keinen eigenen Verkehrsfunk ausstrahlt. Wenn ein solcher Sender eingestellt ist, wird wie bei Verkehrsfunksendern **TP** im Display schwarz hervorgehoben angezeigt.

RDS

RDS (Radio Data System) ist ein Service der UKW-Sender, der das Finden des gewünschten Senders und seinen störungsfreien Empfang wesentlich erleichtert.



RDS-Sender erkennt man am Programmnamen anstelle der Sendefrequenz (bei aktiviertem RDS ↻ 2-7).

RDS konfigurieren

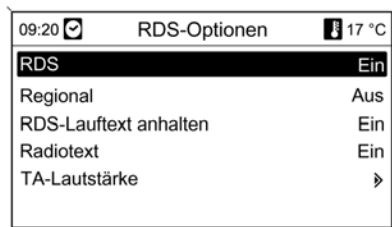

Um das Menü zur RDS-Konfiguration aufzurufen:

Taste **CONFIG** drücken.

Radioeinstellungen und anschließend **RDS-Optionen** auswählen.

RDS ein- oder ausschalten

RDS auf **Ein** oder **Aus** stellen.

Durch die Aktivierung von RDS ergeben sich folgende Vorteile:

- Im Display erscheint statt der Frequenz der Programmname des eingestellten Senders

- Das Infotainment System stimmt mit AF (Alternativfrequenz) ⇨ „Regionalisierung“ immer auf die bestempfangbare Sendefrequenz des eingestellten Senders ab.

- Das Infotainment System zeigt abhängig vom empfangenen Sender Radiotext an, der beispielsweise Informationen zum aktuellen Programm beinhalten kann.

Regionalisierung ein- oder ausschalten

(Für die Regionalisierung muss RDS aktiviert sein)

Einige RDS-Sender strahlen zu bestimmten Zeiten regional unterschiedliche Programme auf verschiedenen Frequenzen aus.

Regional auf **Ein** oder **Aus** stellen.

Es werden nur die Alternativfrequenzen (AF) mit den gleichen Regionalprogrammen ausgewählt.

Bei ausgeschalteter Regionalisierung werden Alternativfrequenzen der Sender ohne Rücksicht auf Regionalprogramme ausgewählt.

RDS-Lauftext

Einige RDS-Sender nutzen die Anzeigezeile des Programmnamens dazu, gegebenenfalls Zusatzinformationen anzuzeigen. Der Programmname wird dabei ausgeblendet.

Um die Anzeige solcher Zusatzinformationen zu unterdrücken:

RDS-Lauftext anhalten auf **Ein** stellen.

Radiotext

Bei aktiviertem RDS und Empfang eines RDS-Senders werden unterhalb des Programmnamens Informationen zum aktuell empfangenen Programm sowie dem momentan gespielten Musikstück angezeigt.

Um die Informationen ein- oder auszublenden:

Radiotext auf **Ein** oder **Aus** stellen.

TA-Lautstärke

Die Lautstärke der Verkehrsfunkdurchsagen (TA) kann voreingestellt werden ⇨ 1-15.

Audio-Player

Audio-Player 3-1
 Anschluss externer Geräte . 3-4

Audio-Player

Der Audio-Player des Infotainment Systems kann Audio- und MP3-CDs sowie MP3-DVDs wiedergeben.

Hinweise zu Audio-CDs und MP3-CDs/DVDs

Achtung

Auf keinen Fall DVDs, Single-CDs mit einem Durchmesser von 8 cm und konturierte CDs (Shape-CDs) in den Audio-Player einlegen. CDs/DVDs dürfen nicht mit Aufklebern versehen werden. Diese Discs können sich im CD/DVD-Laufwerk verklemmen oder das Laufwerk zerstören. Ein kostenpflichtiger Austausch des Gerätes ist dann notwendig.

- Audio-CDs mit Kopierschutz, die nicht dem Audio-CD-Standard entsprechen, werden möglicherweise nicht oder nicht richtig abgespielt.
- Selbstgebrannte CD-Rs und CD-RWs sind in ihrer Handhabung anfälliger als Kauf-CDs. Die richtige

Handhabung besonders bei selbstgebrannten CD-Rs und CD-RWs ist zu beachten, siehe unten.

- Selbstgebrannte CD-Rs und CD-RWs werden möglicherweise nicht oder nicht richtig abgespielt.
- Bei Mixed-Mode CDs (Kombinationen aus Audio und Daten, z. B. MP3) werden nur die Audio-Tracks erkannt und abgespielt.
- Beim Wechseln von CDs/DVDs Fingerabdrücke vermeiden.
- CDs/DVDs sofort nach der Entnahme aus dem Audio-Player in die Hülle zurücklegen, um sie vor Beschädigung und Schmutz zu schützen.
- Schmutz und Flüssigkeiten auf CDs/DVDs können im Gerät die Linse des Audio-Players verunreinigen und zu Störungen führen.
- CDs/DVDs vor Hitze und direkter Sonneneinstrahlung schützen.
- Maximale Ordnerstrukturtiefe einer MP3-CD/DVD: 11 Ebenen.
- Maximal speicherbare Titel auf einer MP3-CD/DVD: 1000.

CD- und MP3-Wiedergabe



CD/DVD mit der beschrifteten Seite nach oben in den CD/DVD-Schacht einschieben, bis sie eingezogen wird.

Die Wiedergabe der CD/DVD startet automatisch und das Menü **AUDIO CD** oder **AUDIO MP3** wird angezeigt.

Befindet sich bereits eine CD/DVD im Gerät, das Menü **AUDIO CD** oder **AUDIO MP3** ist aber nicht aktiv:

Taste **CD/AUX** drücken.

Das Menü **AUDIO CD** oder **AUDIO MP3** wird aufgerufen und die CD/DVD-Wiedergabe gestartet.

Abhängig von den auf der Audio-CD oder MP3-CD/DVD gespeicherten Daten werden im Display unterschiedliche Informationen zur CD/DVD und zum aktuellen Musiktitel angezeigt.

Falls das Menü **AUDIO CD** oder **AUDIO MP3** nach Drücken der Taste **CD/AUX** nicht erscheint, befindet sich noch eine Navigations-DVD im CD/DVD-Schacht. Taste \triangle drücken, um die DVD zu entnehmen.

Titel direkt auswählen

Während CD-Wiedergabe

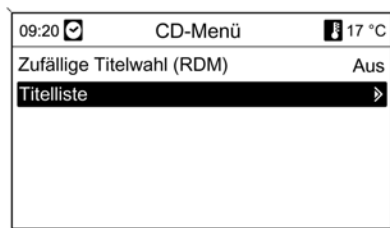

- Multifunktionsknopf drehen oder

- Multifunktionsknopf drücken und anschließend **Titelliste** auswählen, um eine Liste aller Musiktitel auf der CD anzuzeigen.

Gewünschten Titel auswählen.

Während MP3-Wiedergabe

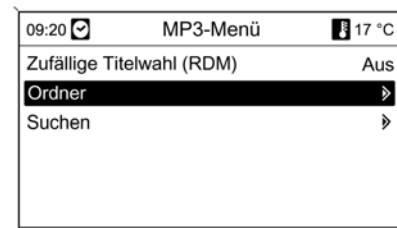

- Multifunktionsknopf drehen, um eine Liste aller Musiktitel auf der CD/DVD anzuzeigen oder
- Multifunktionsknopf drücken und nacheinander **Ordner** und gewünschten Ordner auswählen.

Gewünschten Titel auswählen.

Titelsprung vor/zurück

Taste ⏪ ⏩ oder ⏮ ⏭ ein- oder mehrmals kurz drücken.

Titelsuchlauf vor/zurück

Taste ⏪ ⏩ oder ⏮ ⏭ kurz drücken und anschließend Taste ⏪ ⏩ oder ⏮ ⏭ nochmals drücken und gedrückt halten, bis der gewünschte Titel angezeigt wird.

Titel in zufälliger Reihenfolge abspielen

Multifunktionsknopf drücken und anschließend **Zufällige Titelwahl (RDM)** auf **Ein** stellen.

RDM wird deaktiviert, wenn **Ordner** oder **Titelliste** ausgewählt wird.

Schneller Vor-/Rücklauf

Taste ⏪ ⏩ oder ⏮ ⏭ drücken und gedrückt halten, um den aktuellen Titel vor- oder zurückzuspulen.

Wiedergabeliste auswählen

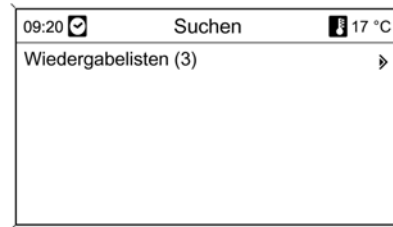

Multifunktionsknopf drücken und nacheinander **Suchen** und **Wiedergabelisten** auswählen.

Gewünschte Wiedergabeliste auswählen.

Hinweise

- Es werden nur Wiedergabelisten der Formate .pls und .m3u unterstützt.
- Die Listeneinträge müssen als relative Pfade angelegt sein.

CD/DVD entnehmen

Taste ⏏ drücken.

Die CD/DVD wird aus dem CD/DVD-Schacht herausgeschoben.

Wird die CD/DVD nach dem Ausschub nicht entnommen, wird sie nach einigen Sekunden automatisch wieder eingezogen.

Anschluss externer Geräte

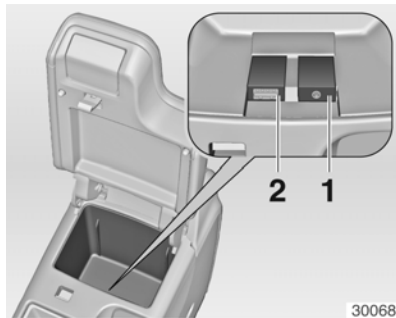

Unter der Abdeckung in der Mittelkonsole befinden sich eine AUX-Buchse und eine USB-Buchse zum Anschluss von externen Audioquellen.

Die Buchsen müssen immer sauber und trocken gehalten werden.

Aux-Eingang

Am AUX-Eingang **1** kann zum Beispiel ein tragbarer CD-Player mit 3,5 mm-Klinkenstecker angeschlossen werden.

Audioquelle bedienen



Eine am AUX-Eingang angeschlossene Audioquelle kann nur über die Bedienelemente der Audioquelle bedient werden.

USB-Anschluss

Am USB-Anschluss **2** kann ein MP3-Player oder ein USB-Stick angeschlossen werden.

Hinweise

- Die angeschlossenen MP3-Player und USB-Sticks müssen der USB Mass Storage Class-Spezifikation (USB MSC) entsprechen.

- Es werden nur MP3-Player und USB-Sticks mit einer Sektorengöße von 512 Byte im FAT-Filesystem unterstützt.
- Der USB-Stick darf maximal 70 mm lang sein. Ein längerer Stick würde beim Herunterklappen der Armlehne beschädigt.

USB-Datenquelle bedienen



Die Bedienung der über USB angeschlossenen Datenquelle erfolgt über das Infotainment System und entspricht der Bedienung einer Audio-MP3 CD/DVD ↻ 3-2.

Datenquelle vom USB-Anschluss entfernen

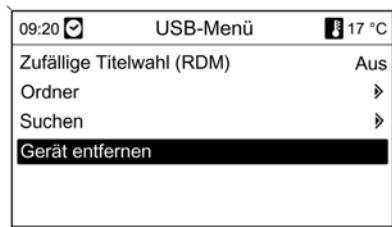

Zur Vermeidung von Datenverlusten müssen folgende Bedienschritte durchgeführt werden:

Multifunktionsknopf drücken und anschließend **Gerät entfernen** auswählen.

Die Datenquelle kann vom USB-Anschluss entfernt werden.

iPod anschließen und bedienen

An das Infotainment System kann ein iPod angeschlossen werden. Die Bedienung erfolgt anschließend über die Bedienelemente und Menüs des Infotainment Systems.

Unterstützte iPod Modelle

- iPod
- iPod nano (1./2./3. Generation)
- iPod with video (5./5.5 Generation)
- iPod classic (6. Generation)
- iPod touch

In folgenden Situationen kann es zu Beeinträchtigungen in der Bedienung und Funktionsweise kommen:

- Bei Anschluss eines iPod, auf dem eine aktuellere Firmware-Version installiert ist, als die vom Infotainment System unterstützte Firmware-Version.
- Bei Anschluss eines iPod, auf dem Firmware von Drittanbietern (z. B. Rockbox) installiert ist.

iPod anschließen

Vor Anschluss des Gerätes muss die Lautstärke am iPod auf etwa 90% eingestellt werden, um eine optimale Lautstärkeregelung über das Infotainment System zu gewährleisten.

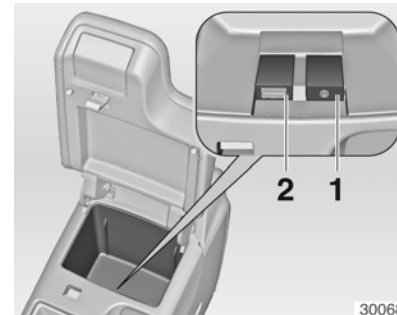

Anschließend den Kopfhörerausgang des iPod mit dem mitgelieferten Audiokabel (befindet sich in der Hülle der Navigations-DVD) mit dem AUX-Eingang **1** verbinden.

Danach das USB-Kabel des iPod mit dem USB-Anschluss **2** verbinden.

iPod bedienen



Die Bedienung des über AUX und USB angeschlossenen iPod erfolgt über das Infotainment System und entspricht weitgehend der Bedienung einer Audio-MP3 CD/DVD ↷ 3-2.

Nachfolgend werden nur die abweichenden/zusätzlichen Bedienmöglichkeiten des iPod beschrieben.

iPod-Funktionen

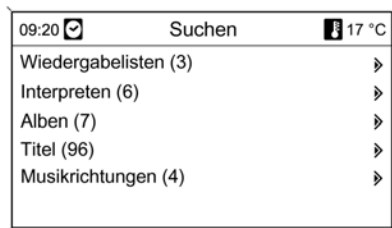

Abhängig von den gespeicherten Daten sind diverse Optionen zur Auswahl und zum Abspielen von Titeln verfügbar.

Multifunktionsknopf drücken und anschließend **Suchen** auswählen, um die verfügbaren Optionen anzuzeigen.

Gewünschte Option auswählen, um das zugehörige Untermenü anzuzeigen.

iPod vom AUX- und USB-Anschluss entfernen

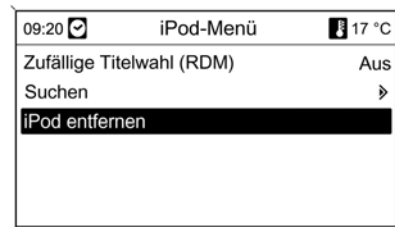

Zur Vermeidung von Datenverlusten müssen folgende Bedienschritte durchgeführt werden:

Multifunktionsknopf drücken und anschließend **iPod entfernen** auswählen.

Der iPod kann vom AUX- sowie USB-Anschluss entfernt werden.

Navigation

Einführung	4-1
Bedienung	4-3
Übersicht der Symbole.....	4-26

Einführung

Das Navigationssystem führt Sie zuverlässig und sicher ohne lästiges Kartenlesen zum gewünschten Fahrziel, auch wenn Sie über keinerlei Ortskenntnisse verfügen.

Mit der dynamischen Zielführung wird die aktuelle Verkehrssituation bei der Routenberechnung berücksichtigt. Dazu empfängt das Infotainment System die Verkehrsmeldungen des derzeitigen Empfangsgebietes über RDS-TMC.

Das Navigationssystem kann jedoch nicht das jeweilige Verkehrsgeschehen, kurzfristig geänderte Verkehrsregeln und plötzlich auftretende Gefahren oder Hindernisse (z.B. Baustellen) berücksichtigen.

Achtung

Die Benutzung des Navigationssystems entbindet den Fahrer nicht von seiner Eigenverantwortung für ein richtiges und umsichtiges Verhalten im Straßenverkehr. Die jeweils geltenden Verkehrsregeln sind immer zu beachten. Sollte ein Zielführungshinweis den Verkehrsregeln widersprechen, so gelten immer die Verkehrsregeln.

Hinweise zur Funktion des Navigationssystems

Die Position und Bewegung des Fahrzeugs werden vom Navigationssystem durch Sensoren erfasst. Der zurückgelegte Weg wird durch das Tachosignal des Fahrzeugs ermittelt, Drehbewegungen in Kurven durch einen Gyrosensor (Trägheitskompass). Die Positionsbestimmung erfolgt über die Satelliten des GPS (Global Positioning System).

4 - 2 Navigation

Durch den Vergleich der Sensorsignale mit der digitalen Karte auf der Navigations-DVD ist es möglich, die Position mit einer Genauigkeit von ca. 10 m zu errechnen.

Das System ist grundsätzlich auch mit schwachem GPS-Empfang funktionsfähig, dabei verringert sich allerdings die Genauigkeit der Positionsermittlung, die in fehlerhaften Positionsmeldungen resultiert.

Nach der Eingabe der Zieladresse oder von Sonderzielen (nächste Tankstelle, Hotel, etc.) wird die Route vom momentanen Standort aus zum gewählten Ziel berechnet.

Die Zielführung erfolgt durch Sprachausgabe und durch einen Richtungs- Pfeil, sowie mit Hilfe einer mehrfarbigen Kartendarstellung oder einer Kombination aus beiden Darstellungen.

TMC-Verkehrsinformationssystem und dynamische Zielführung

Das TMC-Verkehrsinformationssystem empfängt von TMC-Radio-Sendern alle aktuellen Verkehrsfor-

mationen. Bei aktiver dynamischer Zielführung werden diese Informationen in die Berechnung des gesamten Streckenverlaufs mit einbezogen. Dabei wird die Strecke so geplant, dass Verkehrsbehinderungen entsprechend voreingestellter Kriterien ↻ 4-24 umfahren werden.

Liegt eine aktuelle Verkehrsbehinderung während einer aktiven Zielführung vor, erscheint je nach Voreinstellung eine Meldung mit der Frage, ob die Route geändert werden soll oder nicht.

TMC-Verkehrsinformationen werden in der Zielführungsdarstellung als Symbole angezeigt oder im Menü **TMC-Meldungen** als detaillierter Text.

Voraussetzung für die Nutzung von TMC-Verkehrsinformationen ist der Empfang von TMC-Sendern in dieser Region.

Die dynamische Zielführung funktioniert nur bei Empfang von Verkehrsinformationen durch das TMC-Verkehrsinformationssystem.

Die Funktion der dynamischen Zielführung kann deaktiviert werden ↻ 4-17.

Hinweise zum Kartenmaterial auf der DVD

Das vollständige Kartenmaterial ist zu umfangreich, um es in den Systemspeicher zu laden.

Zur internationalen Navigation Navigation DVD einlegen oder die entsprechenden Daten der Regionen in den Systemspeicher laden. Das Hauptstrassennetz für Europa wird automatisch mit geladen. Möglicherweise muss anderes Kartenmaterial im Systemspeicher gelöscht werden.

Wenn das bevorzugte Kartenmaterial geladen ist, kann die DVD entnommen werden, so dass das Laufwerk für die Musikwiedergabe genutzt werden kann.

Kartendaten hinzufügen/entf. ↻ 4-24.

Hinweise zur Bedienung der Menüs

Die zentralen Elemente zur Bedienung der Menüs und der Navigation sind der **Multifunktionsknopf** mit integriertem **Achtwegeschalter** sowie die Tasten **NAV**, **DEST**, **BACK**.

- **Multifunktionsknopf drehen:** Im Menü eine Auswahl treffen. Die markierte Auswahl wird farbig hervorgehoben. Maßstab der Kartendarstellung ändern.
- Alle verfügbaren Optionen werden farblich hervorgehoben, nicht verfügbare Optionen werden übersprungen.
- **Multifunktionsknopf drücken:** Markierte Auswahl bestätigen, Wechsel in ein weiteres Menü oder Aktivierung einer Funktion.
- **Taste NAV drücken:** Hauptmenü der Navigation, von hier werden alle Funktionen der Navigation ausgewählt.
- **Taste DEST drücken:** Hauptmenü der Zieleingabe. Von hier werden alle Möglichkeiten der Zieleingabe ausgewählt.

- **Taste BACK drücken:** Verlassen einer Menüseite oder eine Menüebene zurückspringen.
- **Achtwegeschalter drücken:** Kartenausschnitt verschieben. Zur Zielauswahl in jeweilige Richtung drücken, um das Fadenkreuz auf ein Ziel in der Karte auszurichten.

Bedienung

Navigation starten



Gerät mit Knopf  einschalten.

Taste **NAV** drücken.

Nach jedem Einschalten des Gerätes erscheint ein Sicherheitshinweis zur Nutzung des Navigationssystems. Hinweis durch Drücken des Multifunktionsknopfs bestätigen.

Auf dem Display erscheint die Karte mit dem momentanen Standort.

Zieleingabe



Taste **DEST** drücken, im Menu **Zieleingabe** stehen folgende Möglichkeiten zur Auswahl:

- **Adresseingabe:** Direkte Eingabe einer Zieladresse mit Land, Ort, Straße und Hausnummer ↷ 4-4.
- **Adressbuch:** Aufrufen einer bereits angelegten Adresse aus dem Adressbuch ↷ 4-5.
- **Letzte Ziele:** Auswahl aus einer Liste der zuletzt ausgewählten Ziele ↷ 4-6.

- **Sonderziele:** Auswahl aus einer Liste besonderer Ziele (Restaurants, Hotels, Tankstellen etc.) rund um die aktuelle Position, das Ziel, andere Orte oder Auswahl aus der Karte, sowie Suche nach Namen ↷ 4-6.
- **Ziel aus der Karte:** Auswahl eines Ziels mittels Fadenkreuz direkt aus der Karte ↷ 4-9.
- **Reiseführer:** Möglichkeit der Anzeige besonderer Ziele nach Reiseführer-Kriterien (Sehenswürdigkeiten, kulturelle Einrichtungen, etc.) eines ausgewählten Ortes ↷ 4-10.

Adresseingabe

Taste **DEST** drücken und anschließend **Adresseingabe** auswählen.

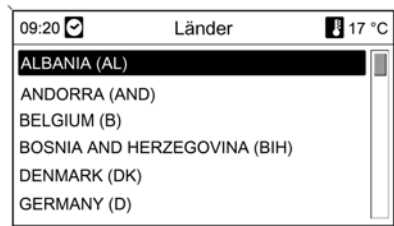

Direkteingabe einer Adresse mit der Buchstabenfunktion:

Kategorie **Land** auswählen. Gewünschtes Land in der Liste markieren und bestätigen.

Kategorie **Stadt** auswählen. Mit Multifunktionsknopf nacheinander die Buchstaben der gewünschten Stadt markieren und bestätigen. Dabei werden eindeutige Buchstaben vom System automatisch ergänzt.

Zur Eingabe können folgende Symbole in der unteren Zeile ausgewählt werden. Die Symbole bedeuten:

- ↑ Listen mit Sonderzeichen erscheinen in der unteren Zeile.
- <> Vorheriger / nächster Buchstabe wird markiert.

✕ Letztes Zeichen löschen.

Aa Groß-, Kleinschreibung.

☰ **Listenfunktion** - bei zwei eingegebenen Buchstaben werden alle verfügbaren Namen mit diesen Buchstaben angezeigt. Je mehr Buchstaben eingegeben werden, desto geringer ist die Auswahlquote.

OK Eingabe beenden oder Suchbegriff bestätigen.

Durch langes Drücken der Taste **BACK** werden alle eingegebenen Buchstaben und Zeichen der entsprechenden Zeile gelöscht.

09:20	☑	Straße	17 °C
Land:	GERMANY (D)		
Stadt:	COLOGNE		
Straße:	<input type="text"/>		
Kreuzung:	<input type="text"/>		
ABCDEFGHIJKLMN OPQRSTUVWXYZ			
Ä Ü Ö _ . ? 0 1 2 3 4 5 6 7 8 9			
↑ ⏪ ⏩ ↻ Aa ☰			

Vorgang für die Kategorien „**Straße**“ und „**Nr.:**“ bzw. „**Kreuzung**“ wiederholen.

Nach vollständiger Adresseingabe **Navigation starten** ⇨ 4-13 oder **Speichern** oder Route im **Demo-Modus** simulieren.

Adressbuch

Anlegen und Speichern einer Adresse im Adressbuch

Taste **DEST** drücken und anschließend **Adresseingabe** auswählen.

09:20	☑	Adresseingabe	17 °C
Land:	GERMANY (D)		
Stadt:	COLOGNE		
Straße:	MAIN STREET	Nr.:	<input type="text"/>
Kreuzung:	<input type="text"/>		
Demo-Modus	Navigation starten		
Speichern	Löschen		

Adresse, wie unter **Direkteingabe einer Adresse** beschrieben, eingeben.

Durch Auswahl von **Speichern** wird die Adresse im Adressbuch gespeichert. Das System schlägt als Namen die Zieladresse vor. Unter **Namen bearbeiten** kann das Ziel mit der Buchstabenfunktion unter einem persönlichen Namen gespeichert werden.

Es können maximal 100 Ziele im Adressbuch gespeichert werden.

4 - 6 Navigation

Aufrufen einer Adresse aus dem Adressbuch

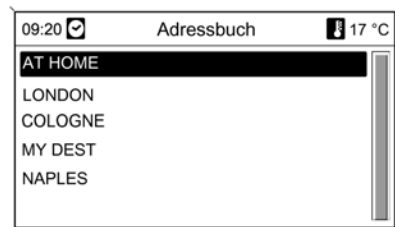

Taste **DEST** drücken und anschließend **Adressbuch** auswählen.

Gewünschten Adressnamen in Liste auswählen und bestätigen, die Adresse wird in die Zielführung übernommen.

Navigation starten ⇨ 4-13 oder **Demo-Modus** simulieren oder **Namen bearbeiten** oder Namen aus Liste **löschen**.

Aufrufen der letzten Ziele



Taste **DEST** drücken und anschließend **Letzte Ziele** auswählen.

Eine Liste der zuletzt eingegebenen Ziele wird angezeigt.

Gewünschtes Ziel in Liste auswählen und bestätigen, die Adresse wird in die Zielführung übernommen.

Navigation starten ⇨ 4-13 oder **Speichern** oder Route im **Demo-Modus** simulieren.

Aufrufen von Sonderzielen

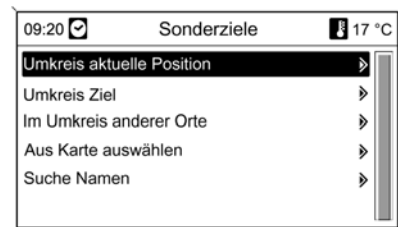

Taste **DEST** drücken und anschließend **Sonderziele** auswählen.

Es erscheint eine Seite mit nachfolgenden Untermenüs, in denen die Sonderziele nach Kategorien aufgelistet sind (z. B. Automobil, Freizeit, Restaurants).

Umkreis aktuelle Position

Anzeige von Sonderzielen im Umkreis der jeweiligen Position. Es wird z. B. ein Restaurant gesucht. Kategorie **Restaurants** auswählen.

Eine Suchmaske mit weiteren Kriterien zu Restaurants erscheint. Eine Auswahl treffen und Suchkriterien verfeinern. Mit Taste **BACK** zur Suchmaske zurückkehren. Die Anzahl der Restaurants kann durch Markieren der Kriterien eingeschränkt werden.

Suche starten bestätigen, es erscheint eine Liste aller den Kriterien entsprechenden Restaurants im Umfeld mit Entfernungsangabe.

Nach Auswahl eines Restaurants erscheint die Zielführungsmaske mit folgenden Optionen:

- **Extras:** falls vorhanden werden Telefonnummer und Adresse des ausgewählten Restaurants angezeigt. Telefonnummer bestätigen. Durch Auswahl  wird eine Verbindung zu dem Lokal hergestellt.

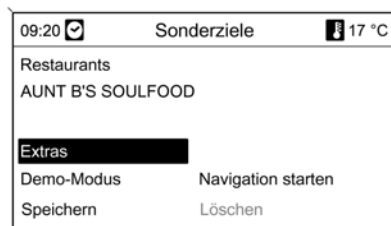

- **Demo-Modus:** die Zielführung wird simuliert.
- **Navigation starten:** das ausgewählte Sonderziel wird in die Navigation übernommen.
- **Speichern:** das Ziel wird im Adressbuch gespeichert.

Umkreis Ziel

Anzeige von Sonderzielen im Umkreis des eingegebenen Ziels. Es wird z. B. eine Tankstelle gesucht.

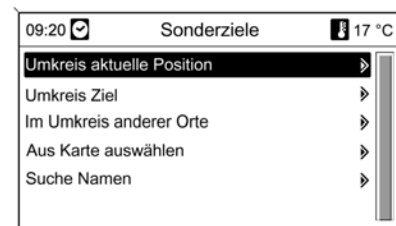

Kategorie **Auto** auswählen.

Auto und anschließend **Tankstelle** bestätigen.

Es erscheint eine Liste aller Tankstellenmarken im Umfeld des Ziels.

Die Anzahl der Tankstellen kann durch Markieren von Tankstellenmarken eingeschränkt werden.

Nach Bestätigung von **Suche starten** werden alle bzw. die ausgewählten Tankstellen mit Entfernungsangabe im Umkreis des Ziels angezeigt.

Nach Auswahl einer Tankstelle erscheint die Zielführungsmaske mit folgenden Optionen:

4 - 8 Navigation

- **Extras:** falls vorhanden werden Telefonnummer und Adresse der Tankstelle angezeigt. Telefonnummer bestätigen. Durch Auswahl  wird eine Verbindung zu der Tankstelle hergestellt.

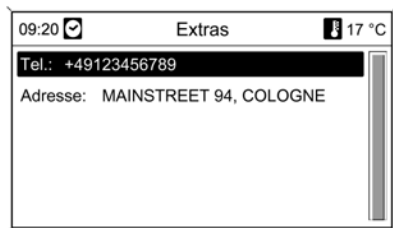

- **Demo-Modus:** die Zielführung wird simuliert.
- **Navigation starten:** das ausgewählte Sonderziel wird in die Navigation übernommen.
- **Speichern:** das Ziel wird im Adressbuch gespeichert.

Im Umkreis anderer Orte

Anzeige von Sonderzielen in einem beliebigen Ort. Es wird z. B. ein Einkaufszentrum gesucht.

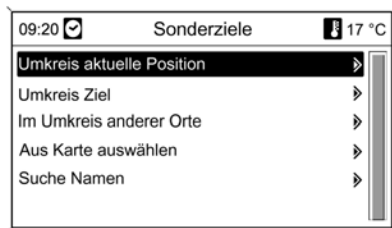

Über die Länderliste das gewünschte Land auswählen.

Eingabe des Ortes mit der Buchstabenfunktion  4-4. Auswahl bestätigen.

Kategorie **Einkaufen** auswählen.

Nach Bestätigung **Einkaufszentren** auswählen.

Nach Bestätigung von **Suche starten** erscheint eine Liste aller Einkaufszentren im Umfeld des gewählten Ortes mit Entfernungsangabe.

Nach Auswahl eines Einkaufszentrums erscheint die Zielführungsmaske mit folgenden Optionen:

- **Extras:** Adresse des Einkaufszentrums wird angezeigt.
- **Demo-Modus:** die Zielführung wird simuliert.
- **Navigation starten:** das ausgewählte Sonderziel wird in die Navigation übernommen.

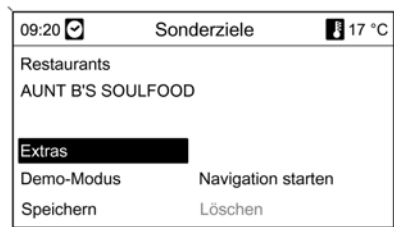

- **Speichern:** das Ziel wird im Adressbuch unter einem Namen gespeichert.

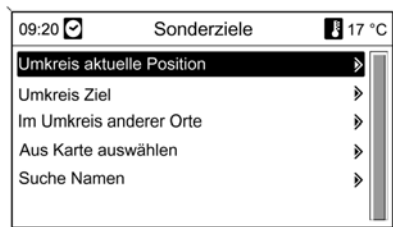

Sonderziel aus der Karte

Mit Achtwegeschalter im Multifunktionsknopf Fadenkreuz auf ein Sonderziel in der Karte ausrichten.

Kartenmaßstab kann durch Drehen des Multifunktionsknopfs verändert werden.

Nach Auswahl eines Ziels **Navigations starten** ⇨ 4-13 oder **Speichern** ⇨ 4-5.

Suche Namen

Land auswählen und mit der Buchstabenfunktion den Namen eines Sonderziels eingeben ⇨ 4-4. Bei eindeutiger Eingabe erscheint eine Auswahlliste. Alternativ können durch Auswählen der Listenfunktion im Eingabefeld alle Namensbegriffe angezeigt werden. Die Suchauswahl kann durch vorherige Eingabe von Buchstaben eingeschränkt werden. Je mehr Buchstaben eingegeben werden, desto geringer ist die Auswahlquote der Listenfunktion.

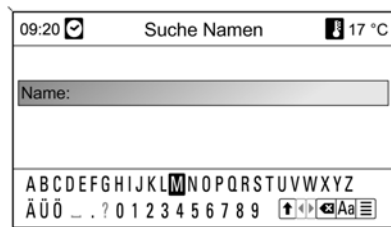

Nach Auswahl eines Ziels erscheint die Zielführungsmaske mit folgenden Optionen:

- **Extras:** falls verfügbar, werden Telefonnummer und Adresse des Ziels angezeigt. Telefonnummer bestätigen. Durch Auswahl wird eine Verbindung zu dem Ziel hergestellt.
- **Demo-Modus:** die Zielführung wird simuliert.
- **Navigation starten:** das ausgewählte Sonderziel wird in die Navigation übernommen.
- **Speichern:** das Ziel wird im Adressbuch gespeichert, dabei vorgeschlagenen Namen übernehmen oder mit Buchstabenfunktion einen Namen vergeben.

Ziel aus der Karte

Taste **DEST** drücken und anschließend **Ziel aus der Karte** auswählen.

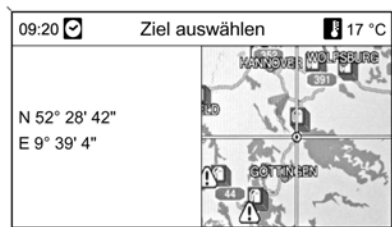

Mit Achtwegeschalter im Multifunktionsknopf Fadenkreuz auf ein Ziel der Karte ausrichten.

Kartenmaßstab durch Drehen des Multifunktionsknopfs verändern.

Nach Auswahl eines Ziels **Navigation starten** ⇨ 4-13 oder **Speichern** ⇨ 4-5.

Reiseführer

Taste **DEST** drücken und anschließend **Reiseführer** auswählen.

Wird die Navigation über die Daten aus dem internen Speicher ausgeführt, ist der Reiseführer nur für die gespeicherten Regionen verfügbar.

Es erscheint eine Auswahl von Reiseleiterempfehlungen aus nachfolgenden Untermenüs, denen weitere Kategorien (z. B. **Essen und Trinken**, **Ausgehen**, **Sehenswürdigkeiten** oder **Übernachtung**) zugeordnet sind:

Umkreis aktuelle Position

Anzeige von Empfehlungen im Umkreis der jeweiligen Position. Es wird z. B. eine Restaurant-Empfehlung gesucht.

Kategorie **Essen und Trinken** auswählen.

Nach Bestätigung erfolgt eine Auswahl des Restaurant-Typs aus **Bar**, **Cafe**, **FastFood**, **Restaurant**.

Restaurant wählen.

Eine Suchmaske mit weiteren Kriterien zu Restaurants erscheint. Die Anzahl der Restaurants kann durch Markieren der Kriterien (Biergarten, Fischlokal, vegetarisch...) eingeschränkt werden.

Nach Auswählen von Einschränkungen Taste **BACK** drücken, um in das vorherige Menü zu gelangen.

Suche starten auswählen.

Es erscheint eine Liste der Restaurants im Umkreis der aktuellen Position mit Entfernungsangabe.



Nach Auswahl eines Restaurants öffnet sich eine Info-Seite mit einer Kurzbeschreibung, Öffnungszeiten, Preisen und Adressen.

Nach Bestätigung der Seite erscheint die Zielführungsmaske mit folgenden Optionen:

- **Zielführung starten:** die Auswahl wird in die Navigation übernommen.

- **Auf der Karte anzeigen:** die Position des Lokals wird in der Karte angezeigt.
- **Anrufen:** falls verfügbar wird eine Telefonverbindung zu dem Lokal hergestellt.
- **Im Adressbuch speichern:** nach Vergabe eines Namens wird das Ziel im Adressbuch gespeichert.

Umkreis Ziel

Anzeige von Empfehlungen im Umkreis des eingegebenen Ziels.

Es wird z. B. eine Sehenswürdigkeit gesucht.

Kategorie **Sehenswürdigkeit** auswählen.

Nach Bestätigung erfolgen weitere Kriterien zur Auswahl von Sehenswürdigkeiten.

Museum wählen.

Nach Bestätigung erfolgen weitere Kriterien zur Spezifikation von Museen.

Suche starten wählen.

Es erscheint eine Liste der spezifizierten Museen im Umkreis des gewählten Ziels mit Entfernungsangabe.

Mit Auswahl eines Museums öffnet sich eine Info-Seite mit einer Kurzbeschreibung, Öffnungszeiten, Preisen und Adressen.

Nach Bestätigung der Seite erscheint die Zielführungsmaske mit folgenden Optionen:

- **Zielführung starten:** die Auswahl wird in die Navigation übernommen.
- **Auf der Karte anzeigen:** die Position des Museums wird in der Karte angezeigt.

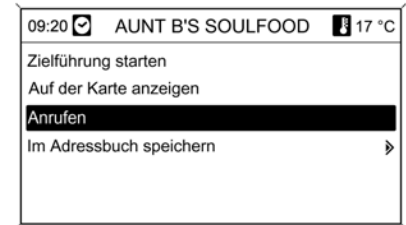

- **Anrufen:** falls verfügbar wird eine Telefonverbindung zu dem Museum hergestellt.
- **Im Adressbuch speichern:** das Ziel wird unter einem Namen im Adressbuch gespeichert.

Im Umkreis anderer Orte



Anzeige von Sonderzielen eines beliebigen Ortes. Es wird z. B. ein Schwimmbad gesucht.

Über die Länderliste das gewünschte Land auswählen.

Eingabe des Ortes mit der Buchstabenfunktion ↻ 4-4. Auswahl bestätigen.

Kategorie **Sport und Freizeit** auswählen.

Nach Bestätigung erfolgen weitere Kriterien zur Auswahl von sportlicher Betätigung.

Schwimmen wählen.

Es kann zwischen verschiedenen Arten von Bädern gewählt werden.

Suche starten wählen.

Es erscheint eine Liste der Bäder im Umkreis des gewählten Ortes mit Entfernungsangabe.

Durch Auswahl eines Bades öffnet sich eine Info-Seite mit einer Kurzbeschreibung, Öffnungszeiten, Preisen und Adressen.

Nach Bestätigung der Seite erscheint die Zielführungsmaske mit folgenden Optionen:

- **Zielführung starten:** die Auswahl wird in die Navigation übernommen.
- **Auf der Karte anzeigen:** die Position des Ziels wird in der Karte angezeigt.
- **Anrufen:** falls verfügbar wird eine Telefonverbindung zu dem Ziel hergestellt.
- **Im Adressbuch speichern:** das Ziel wird unter einem Namen im Adressbuch gespeichert.

Suche Namen

Land auswählen und mit der Buchstabenfunktion den Namen eines Sonderziels eingeben ↻ 4-4. Bei eindeutiger Eingabe erscheint eine Auswahlliste. Alternativ können durch Auswählen der Listenfunktion (☰) im Eingabefeld alle Namensbegriffe angezeigt werden. Die Suchauswahl kann durch vorherige Eingabe von Buchstaben eingeschränkt werden. Je mehr Buchstaben eingegeben werden, desto geringer ist die Auswahlquote der Listenfunktion.

Nach Auswahl eines Ziels öffnet sich eine Info-Seite mit einer Kurzbeschreibung, Öffnungszeiten, Preisen und Adressen. Die dargestellten Informationen sind von der Art des Ziels abhängig.

Nach Bestätigung der Seite erscheint die Zielführungsmaske mit folgenden Optionen:

- **Zielführung starten:** die Auswahl wird in die Navigation übernommen.

- **Auf der Karte anzeigen:** die Position des Ziels wird in der Karte angezeigt.
- **Anrufen:** falls verfügbar, wird eine Telefonverbindung zu dem Ziel hergestellt.
- **Im Adressbuch speichern:** nach Vergabe eines Namens oder Übernahme des vorgeschlagenen Namens wird das Ziel im Adressbuch gespeichert.

Zielführung

Nach Auswahl des Ziels stehen im Menü **Adresseingabe** folgende Optionen zur Verfügung:

09:20	Adresseingabe	17 °C
Land:	GERMANY (D)	
Stadt:	COLOGNE	
Straße:	MAIN STREET	Nr.:
Kreuzung:		
Demo-Modus	Navigation starten	
Speichern	Löschen	

- **Demo-Modus**
- **Navigation starten**
- **Speichern**
- **Löschen**

Demo-Modus

Die Zielführung zum eingegebenen Ziel wird simuliert.

Navigation starten

Die Zielführung zum eingegebenen Ziel wird gestartet.

Speichern

Das eingegebene Ziel wird mittels Namenseingabe im Adressbuch gespeichert.

Löschen

Ein ausgewähltes Ziel wird aus dem Adressbuch gelöscht.

Touren

09:20	Touren	17 °C
Neue Tour		
TOUR1		
Drücken um eine neue Tour hinzuzufügen		

Eine Tour bietet die Möglichkeit, eine Reihe von Zielen einzugeben, die nacheinander angefahren werden. Diese Funktion ist geeignet für sich regelmäßig wiederholende Touren, ohne dass man einzelne Ziele immer wieder neu eingeben muss. Touren werden unter einem Namen abgespeichert. Es können maximal zehn Touren mit jeweils 9 Zwischenzielen gespeichert werden. Eine bestehende Tour kann in der Reihenfolge der Ziele oder durch Hinzufügen oder Löschen von Zielen verändert werden.

4 - 14 Navigation

Eine Tour anlegen

Taste **NAV** drücken und anschließend **Touren** auswählen.

Nach Auswählen des Menüs **Neue Tour** Namen für Tour mit der Buchstabenfunktion eingeben. Name mit **OK** bestätigen.

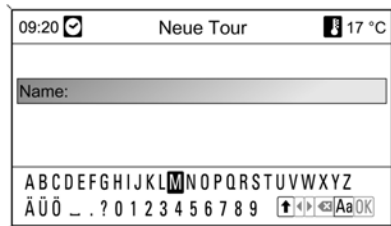

Der Name erscheint im Menü **Touren**.

Um Ziele zur Tour hinzuzufügen, Tour aufrufen.

Menü **Zwischenziel hinzufügen** auswählen. Die Ziele können aus den Optionen

- Zwischenziel eingeben (Adresseingabe)
- Adressbuch
- Letzte Ziele
- Aus Karte auswählen
- Sonderziele ausgewählt werden.

Nach Zielauswahl mit **Hinzufügen** bestätigen. Für weitere Zwischenziele Vorgang wiederholen.



Die Tour ist unter dem Namen im Menü **Touren** abgelegt.

Zur Navigation **Tour starten** bestätigen.

Eine Tour starten



Taste **NAV** drücken und anschließend **Touren** auswählen.

Eine Tour aus der Liste auswählen.

Nach Auswahl **Tour starten** wird die Navigation gestartet.

Durch Auswahl **Tour starten ab** beginnt die Navigation ab einem vorher markierten Zielpunkt der bestehenden Tour.

Eine Tour anzeigen



Taste **NAV** drücken und anschließend **Touren** auswählen.

Eine Tour aus der Liste auswählen.
Nach Auswahl **Tour anzeigen** werden die Ziele der Tour angezeigt.

Eine Tour bearbeiten



Taste **NAV** drücken und anschließend **Touren** auswählen.

Zu bearbeitende Tour aus der Liste auswählen.

Tour bearbeiten auswählen. Folgende Optionen stehen zur Verfügung.

Zwischenziele verschieb.

Die Ziele der Tour werden angezeigt.

Zu verschiebendes Ziel markieren und zweimal bestätigen. Das Ziel wird ans Ende der Reihenfolge gesetzt.

Zwischenziele löschen

Die Ziele der Tour werden angezeigt. Zu löschendes Ziel markieren und bestätigen. Das Ziel wird aus der Tour gelöscht.

Tour löschen

Die aufgerufene Tour wird vollständig gelöscht.

Neues Zwischenziel hinzufügen

Taste **NAV** drücken und anschließend **Touren** auswählen.

Zu bearbeitende Tour aus der Liste auswählen.

Menü **Zwischenziel hinzufügen** auswählen. Die Ziele können aus den Optionen

- Zwischenziel eingeben (Adresseingabe)
- Adressbuch
- Letzte Ziele
- Aus Karte auswählen
- Sonderziele ausgewählt werden.

4 - 16 Navigation

Nach Zielauswahl mit **Hinzufügen** bestätigen. Für weitere Zwischenziele Vorgang wiederholen.

Das Ziel wird der Tour mit dem Tournamen hinzugefügt.

Funktionen bei aktiver Zielführung

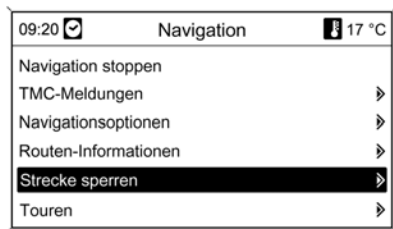

Taste **NAV** drücken und anschließend Multifunktionsknopf drücken.

Bei aktiver Zielführung stehen durch Drücken des Multifunktionsknopfs folgende Optionen zur Auswahl:

- Navigation stoppen
- TMC-Meldungen

- Navigationsoptionen
- Routen-Informationen
- Strecke sperren
- Touren

Navigation stoppen

Aktive Zielführung wird gestoppt. Das Menü **Navigation** erscheint.

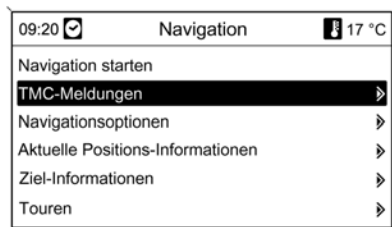

TMC-Meldungen (Verkehrsnachrichten)

Der Fahrer kann sich über die aktuelle Verkehrslage informieren, sowohl auf der befahrenen Route als auch auf allen Strecken mit TMC-Verkehrsinformations-Empfang.

TMC-Verkehrsinformationen werden in der Zielführungsdarstellung als Symbole angezeigt oder im Menü **TMC-Meldungen** als detaillierte Textmeldung dargestellt ⇨ 4-17.

Die empfangenen Verkehrsinformationen werden für die dynamische Zielführung ⇨ 4-22 zu Grunde gelegt. Die Route wird unter Umfahrung von Verkehrsbehinderungen entsprechend voreingestellter Kriterien gewählt ⇨ 4-17.

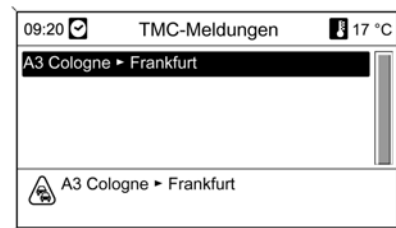

Voraussetzung für die Nutzung von TMC-Verkehrsinformationen ist der Empfang von TMC-Sendern in dieser Region.

Die dynamische Zielführung funktioniert nur bei Empfang von Verkehrsinformationen durch das TMC-Verkehrsinformationssystem.

Detaillierte Verkehrsinformationen als Textmeldung anzeigen

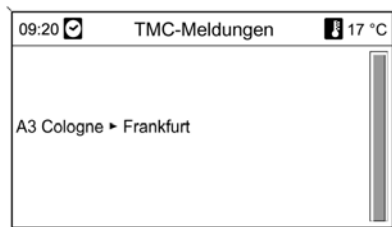

Taste **NAV** drücken und anschließend **TMC-Meldungen** auswählen.

Eine Liste aller empfangenen TMC-Verkehrsinformationen wird angezeigt.

Je nach eingestellten Filterkriterien ↗ 4-24 werden entweder alle Verkehrsmeldungen oder nur die entlang der ausgewählten Route angezeigt.

Eine detaillierte Information erscheint nach Bestätigung einer Verkehrsmeldung. Zum Verlassen Taste **BACK** drücken.

Navigationsoptionen

Folgende Optionen mit weiteren Untermenüs stehen zur Auswahl:

Routenkriterien

Die Planung der Route kann nach folgenden Kriterien bestimmt werden:

- Schnellste
- Kürzeste
- Wirtschaftlichste
- Autobahnen meiden
- Mautstellen meiden
- Tunnel meiden
- Fähren meiden
- Dynamische Zielführung

Auswahl markieren und bestätigen. Durch nochmalige Bestätigung **Dynamische Zielführung** wird die Funktion aktiviert (Bestätigungshaken erscheint vor Menüzeile) bzw. deaktiviert.

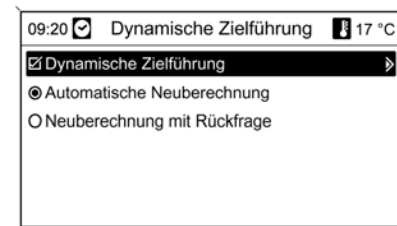

Bei aktiver dynamischer Zielführung kann ausgewählt werden, ob bei Verkehrsbehinderungen eine Neuberechnung der Route automatisch oder nach Rückfrage mit Bestätigung erfolgt.

Dynamische Zielführung ↗ 4-22.

Darstellung Zielführung

Für die Darstellung der Zielführung stehen folgende Optionen zur Auswahl:

- **Karte:** Zielführung wird in der Karte angezeigt.

- **Pfeil / Karte:** Zielführung wird in der Karte angezeigt, zusätzlich erscheinen Navigationspfeile.
- **Pfeil:** Zielführung wird nur mit Navigationspfeilen dargestellt.



Unter der Option **Einblendautomatik** kann ausgewählt werden, ob Zielführungsinformationen der Navigation in anderen Betriebsarten (z. B. Radio) in Einblendfenstern angezeigt werden. Nach einer bestimmten Zeit oder durch Drücken der Taste **BACK** werden die Informationen ausgeblendet.

Kartenoptionen

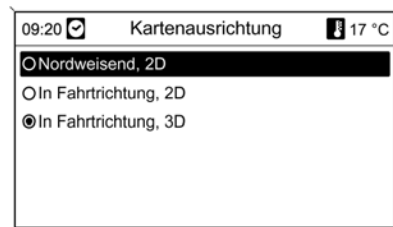

Kartenausrichtung

Auswahl zwischen Richtungsorientierung (Nordweisend/Fahrtrichtung) und Dimension (2D/3D) in der Kartendarstellung.

Auswahl mit Multifunktionsknopf markieren und bestätigen.

Sonderziele in der Karte anzeigen

Auswahl, ob und welche Sonderziele in der Karte angezeigt werden.

Unter **Benutzerdefiniert** kann die Art der Sonderziele bestimmt werden, die angezeigt werden sollen, z. B.: Restaurant,

Hotel, öffentliche Orte, etc.

Auswahl mit Multifunktionsknopf markieren und bestätigen.

Ankunftszeit/Fahrzeit

Auswahl der voraussichtlichen Ankunftszeit oder der Fahrzeit. Die Zeit wird in der oberen Zeile des Zielführungsbildschirm dargestellt.

Routen-Informationen

Im Menü **Routen-Informationen** können folgende Informationen abgerufen werden:

- Streckenliste
- Aktuelle Positions-Informationen
- Ziel-Informationen
- Übersicht aktuelle Route

Streckenliste

09:20 Streckenliste 17 °C	
EDMUND STREET	200 m
NEAT ROAD	500 m
LILFORD ROAD	300 m
GARDEN FIELDS	
OXFORD AVENUE	
CASTLE HILL	

Es werden alle Straßen der berechneten Route mit den entsprechenden Distanzen angegeben.

Aktuelle Positions-Informationen

Folgende Informationen über die aktuelle Position werden angezeigt:

- Ort
- Straße
- Längengrad
- Breitengrad
- Kartenausschnitt

09:20 Aktuelle Position 17 °C	
HILDESHEIM	
N 52° 6' 52"	
E 9° 53' 21"	
Speichern	

Durch **Speichern** wird die aktuelle Position als Adresse ins Adressbuch übernommen. Dazu mit der Buchstabenfunktion ↷ 4-4 einen Namen vergeben.

Ziel-Informationen

Folgende Informationen über das Ziel werden angezeigt:

- Ort
- Straße
- Längengrad
- Breitengrad
- Kartenausschnitt

Abweichende Darstellung bei Auswahl von **Sonderziele** oder **Ziel aus der Karte**.

Durch **Speichern** wird das Ziel als Adresse ins Adressbuch übernommen. Dazu mit der Buchstabenfunktion ↷ 4-4 einen Namen vergeben.

Übersicht aktuelle Route

Folgende Informationen über die aktuelle Route werden dargestellt:

- Position
- Ziel
- Ankunftszeit
- Entfernung
- Kartenausschnitt

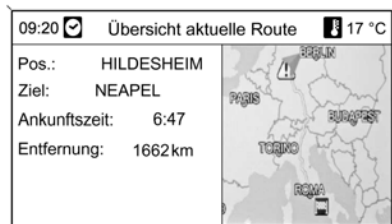

Strecke sperren

In der Straßenauflistung der Route können Straßen oder Bereiche der Zielführung durch Markierung ausgeschlossen werden. Diese Bereiche werden durchgestrichen dargestellt.

Die eingegebenen Streckensperrungen bleiben bis zu einer neuen Routenberechnung aktiv.

Nach Verlassen der Seite durch Taste **BACK** wird die Route nach Bestätigung unter Berücksichtigung des ausgeschlossenen Bereiches neu berechnet.

Touren

Beschreibung ↗ 4-20.

Funktionen bei inaktiver Zielführung

Abweichend zu den Anzeigen bei aktiver Zielführung stehen bei inaktiver Zielführung folgende Optionen zur Verfügung:

Navigation starten

Taste **NAV** drücken und anschließend **Navigation starten** auswählen.

Das Menü **Adresseingabe** erscheint, Beschreibung ↗ 4-4.

Aktuelle Positions-Informationen

Folgende Informationen über die aktuelle Position werden angezeigt:

- Ort
- Straße
- Längengrad
- Breitengrad
- Kartenausschnitt

Ziel-Informationen

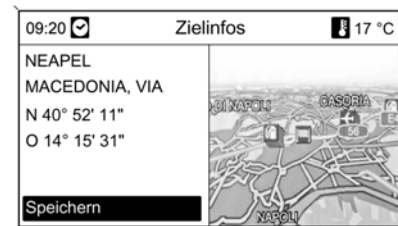

Folgende Informationen über das Ziel werden angezeigt:

- Ort
- Straße
- Längengrad
- Breitengrad
- Kartenausschnitt

Displaydarstellung

Anzeigen im Display

In der oberen Zeile werden angezeigt:

Uhrzeit / Zielentfernung / Ankunftszeit oder Fahrzeit / Außentemperatur



In der Menüführung erscheint der Menüname in der oberen Zeile.

In der Kartendarstellung wird die Routenführung als blau hervorgehobene Strecke dargestellt.

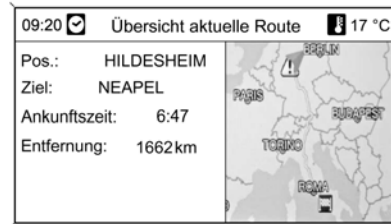

Der Startpunkt wird durch ein rotes Dreieck dargestellt, das Ziel durch eine Zielflagge.

Symbole an der Strecke weisen auf Verkehrsinformationen bzw. allgemeine Informationen oder Sonderziele hin.

Übersicht der Symbole ⇨ 4-26.

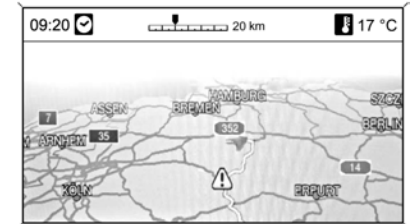

Kartenmaßstab

Kartenmaßstab in der Navigationdarstellung durch Drehen des Multifunktionsknopfs verändern.

Der Maßstab wird in der oberen Zeile des Displays dargestellt.

Die Kartendarstellung wechselt automatisch in die nordweisende Darstellung, wenn der Maßstab grösser oder gleich 20 km eingestellt wird.

Dynamische Zielführung

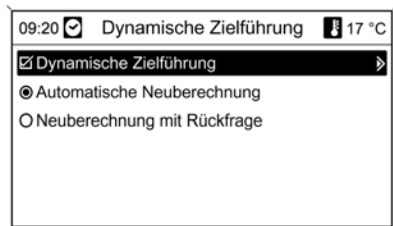

Bei aktiver dynamischer Zielführung wird die gesamte aktuelle Verkehrssituation, die das Infotainment System über die TMC-Verkehrsinformationen empfängt, in die Berechnung der Route mit einbezogen. Die Strecke wird unter Berücksichtigung aller Verkehrsbehinderungen oder Einschränkungen entsprechend vorgegebener Kriterien ↪ 4-17 vorgeschlagen.

Im Fall einer aktuellen Verkehrsbehinderung (z. B. Stau, Sperrung) auf der befahrenen Route erscheinen eine Meldung und eine Sprachansage

über die Art der Behinderung. Der Fahrer kann entscheiden, ob er durch eine vorgeschlagene Routenänderung die Verkehrsbehinderung umfahren oder den problematischen Verkehrsabschnitt durchfahren will.

Auch bei nicht aktiver Zielführung werden Verkehrsstörungen im nahen Umfeld gemeldet.

Das System überprüft während der aktiven Zielführung ständig anhand der Verkehrsinformationen, ob eine Neuberechnung oder alternative Route unter Berücksichtigung der aktuellen Verkehrssituation sinnvoll wäre.

Bei aktivierter dynamischer Zielführung kann zwischen automatischer Neuberechnung und Neuberechnung der Strecke durch Bestätigung nach Rückfrage gewählt werden ↪ 4-17.

Die Aktivierung bzw. Deaktivierung der dynamischen Zielführung sowie Kriterien zur Berechnung der Strecke und weitere Einstellungen zur Navigation werden im Menü **Navigationsoptionen** vorgenommen.

Dazu Taste **NAV** drücken, anschließend **Navigationsoptionen, Routenkriterien, Dynamische Zielführung** auswählen ↪ 4-17.

Die dynamische Zielführung funktioniert nur bei Empfang von Verkehrsinformationen durch das RDS-TMC Verkehrsinformationssystem.

Die Grundlage für die vom Infotainment System berechnete, mögliche Verzögerung durch eine Verkehrsbehinderung beruht auf den Daten, die das System über den derzeit eingestellten RDS-TMC-Sender empfängt. Die tatsächliche Verzögerung kann von der Berechnung abweichen.

Taste RPT NAV

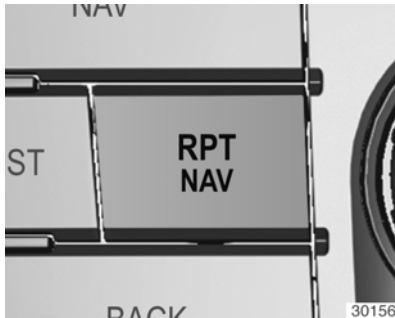

Durch Drücken der Taste **RPT NAV** wird die letzte Zielführungsansage wiederholt.

Navigations-DVD einlegen

Zum Laden von noch nicht enthaltenem Länder-Kartenmaterial Navigations-DVD mit der beschrifteten Seite nach oben in den DVD/CD-Schacht einführen. Sie wird automatisch eingezogen.

Hinweise zu Navigations-DVDs

- Nur vom Fahrzeughersteller freigegebene Navigations-DVDs/CDs benutzen. Das Infotainment System liest keine Navigations-DVDs/CDs anderer Hersteller.
- Es wird empfohlen, immer die aktuelle Navigations-DVD/CD für das Infotainment System zu benutzen.

Navigations-DVD entnehmen

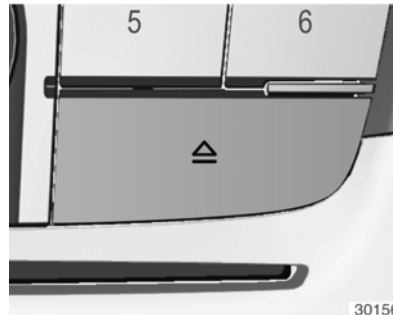

Durch Drücken der Taste ▲ wird die DVD/CD ausgeworfen.

Wird die DVD/CD nicht innerhalb von 10 Sekunden aus dem Schacht entnommen, wird sie aus Gründen der Fahrsicherheit wieder eingezogen.

Navigationspezifische Einstellungen

Taste **CONFIG** drücken und anschließend **Navigationseinstellungen** auswählen.

Folgende Optionen stehen zur Auswahl:

- Navi-Lautstärke
- TMC-Einstellungen
- Listen löschen
- Kartendaten hinzufügen/entf.
- Kartenspeicher löschen

Navi-Lautstärke

Einstellung der relativen Lautstärken der Navigationssprache (Ansage) und der Audioquelle (Hintergrund) während einer Navigationsansage.

TMC-Einstellungen

Infotypen

Auswahl, ob und welche Verkehrsnachrichten-Infotypen in der aktiven Zielführungskarte angezeigt werden.

Unter **Benutzerdefiniert** werden nur ausgewählte Infotypen angezeigt.

Auswahl mit Multifunktionsknopf markieren und bestätigen.

Filterung

Auswahl, ob nur **Verkehrsmeldungen entlang der Route** oder **Alle Verkehrsmeldungen** in der Karte als Symbole und im Menü TMC-Meldungen als detaillierter Text angezeigt werden.

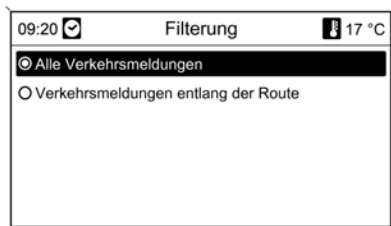

Auswahl mit Multifunktionsknopf markieren und bestätigen.

Sortierkriterien

Auswahl, ob Verkehrsmeldungen in der Reihenfolge der jeweiligen Entfernung oder nach der Bezeichnung der Straße angezeigt werden.

Auswahl mit Multifunktionsknopf markieren und bestätigen.

Listen löschen



Durch Auswahl und Bestätigung von **Adressbuch** ↻ 4-5

Letzte Ziele ↻ 4-6

Touren ↻ 4-13

werden die jeweiligen Einträge gelöscht.

Kartendaten hinzufügen/entf.
Navigations-DVD einlegen.

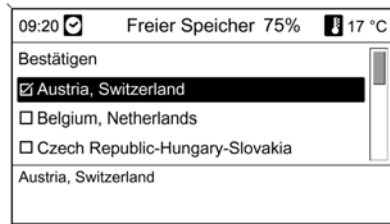

Die Kartendaten können im Menü **Kartendaten hinzufügen/entf.** von der DVD auf den internen Speicher des Infotainment Systems geladen werden.

Die zu speichernden Karten werden über den Multifunktionsknopf ausgewählt und markiert. Die aus dem Speicher zu entfernenden Karten müssen abgewählt werden. Karten über Menüpunkt **Bestätigen** löschen bzw. laden.

Der Kopiervorgang nimmt abhängig von der zu kopierenden Datenmenge einige Zeit in Anspruch.

Der freie Speicher wird in der oberen Zeile angezeigt.

Während des Hinzufügens oder Entfernens ist keine gleichzeitige Zielführung möglich.

Die angegebene Dauer des Kopiervorgangs ist eine grobe Schätzung und berücksichtigt keine weiteren aktiven Funktionen wie z. B. das Abspielen von MP3-Dateien.

Wenn der Kopiervorgang durch ein Ausschalten des Systems unterbrochen wird, muss dieser nach dem Einschalten wieder manuell gestartet werden.

Durch einen manuellen Abbruch des Kopiervorgangs wird das entsprechende, bereits kopierte Kartenmaterial wieder aus dem Speicher entfernt. Dieser Vorgang nimmt einige Zeit in Anspruch.

Kartenspeicher löschen

Wenn die Navigation über die Daten aus dem internen Speicher nicht möglich ist oder es zu einer Fehlermeldung beim Kopieren von Kartenmaterial gekommen ist, sollte dieser

Befehl ausgeführt werden, um den internen Speicher schnell und vollständig zu löschen

Übersicht der Symbole

Allgemeine Symbole

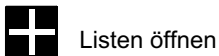

Listen öffnen

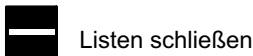

Listen schließen

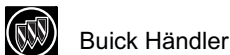

Buick Händler

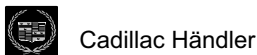

Cadillac Händler

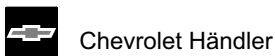

Chevrolet Händler

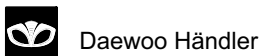

Daewoo Händler



GMC Händler

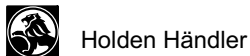

Holden Händler



Opel Händler



Pontiac Händler

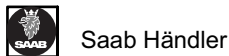

Saab Händler

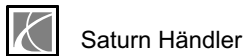

Saturn Händler

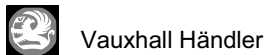

Vauxhall Händler

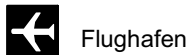

Flughafen



Freizeitpark



Stadt



Geldinstitut



Geldautomat

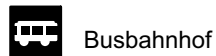

Busbahnhof



Zeltplatz



Friedhof



Apotheke



Kino



Aktuelle Position



Zwischenziel



Nächstes Zwischenziel



Ziel



Verkehrsmeldung



Fähre



Grenze



Tunnel



Kiosk



Lebensmittel



Hotel / Motel



Autobahnausfahrt



Parkplatz



Park & Ride



Parkgarage



Tankstelle



Rastplatz



Restaurant



WC



Historisches Monument



Krankenhaus



Notfall









Polizei



Hafen

-  Gebirgspass
-  Museum
-  Autovermietung
-  Reiseinformationen
-  Freizeitangebot
-  Dienstleistung
-  Öffentlicher Platz
-  Rund ums Auto

-  Einkaufszentrum
-  Mautstraße
-  Touristeninformation
-  Sehenswürdigkeit
-  Sport & Freizeit
-  Ausgehen
-  Werkstatt

Verkehrssymbole

-  Achtung / Warnung
-  Straße gesperrt
-  Dichter Verkehr
-  Stau
-  Fahrstreifen verengt
-  Nebel
-  Baustelle
-  Fahrbahnglätte



Smog



Schnee



Sturm

Mobiltelefon Portal

Einführung	5-1
Telefonanbindung	5-3
Notruf	5-6
Telefonbetrieb	5-7
Sprachsteuerung	5-10

Einführung

Allgemeine Informationen

Das Mobiltelefon Portal bietet Ihnen die Möglichkeit, Telefonate Ihres Mobiltelefons über ein Fahrzeugmikrofon und die Fahrzeuglautsprecher zu führen sowie die wichtigsten Mobiltelefon-Funktionen über das Infotainment System im Fahrzeug zu bedienen.

Das Mobiltelefon Portal kann optional mit einer Sprachsteuerung bedient werden.

Das Mobiltelefon kann durch Einrasten in einen telefonspezifischen Adapter über eine Außenantenne betrieben werden.

Nicht alle Mobiltelefon Portal-Funktionen werden von jedem Mobiltelefon unterstützt. Die möglichen Telefonfunktionen hängen vom jeweiligen Mobiltelefon und dem Netzbetreiber ab. Weitere Informationen hierzu finden Sie in der Bedienungsanleitung zu Ihrem Mobiltelefon und können bei Ihrem Netzbetreiber erfragt werden.

Wichtige Hinweise zur Bedienung und Verkehrssicherheit

Warnung

Mobiltelefone haben Auswirkungen auf Ihre Umgebung. Aus diesem Grund wurden Sicherheitsvorschriften und -bestimmungen erstellt. Sie sollten sich über die jeweiligen Bestimmungen informieren, bevor Sie die Telefonfunktion benutzen.

⚠ Warnung

Das Benutzen der Freisprecheinrichtung beim Fahren kann gefährlich sein, da sich beim Telefonieren Ihre Konzentration verringert. Parken Sie Ihr Fahrzeug, bevor Sie die Freisprecheinrichtung benutzen. Beachten Sie jeweils die Bestimmungen des Landes, in dem Sie sich befinden.

Vergessen Sie nicht, die in einem Bereich gültigen besonderen Vorschriften zu beachten, und immer dann das Mobiltelefon auszuschalten, wenn der Einsatz von Mobiltelefonen verboten ist, wenn durch das Mobiltelefon Interferenzen verursacht werden oder wenn gefährliche Situationen entstehen können.

Bluetooth™

Das Mobiltelefon Portal unterstützt Bluetooth™ Handsfree Profil V. 1.5 und ist spezifiziert nach Bluetooth™ Special Interest Group (SIG).

Weitere Informationen zur Spezifizierung finden Sie im Internet unter <http://qualweb.bluetooth.org>.

Aus Sicherheitsgründen sollte bei der Bluetooth™-Verbindung ein vierstelliger und zufällig gewählter PIN-Code verwendet werden.

Bedienung der Sprachsteuerung

Benutzen Sie die Sprachsteuerung nicht in Notfällen, da sich Ihre Stimme in Stress-Situationen so verändern kann, dass Sie nicht mehr ausreichend erkannt werden, um die gewünschte Verbindung schnell genug aufzubauen.

Basisplatte für den telefonspezifischen Adapter

Halten Sie die Kontakte der Basisplatte frei von Staub und Schmutz.

Laden der Telefon-Akkus

Sobald das Mobiltelefon Portal eingeschaltet ist und das Telefon in den telefonspezifischen Adapter eingesteckt ist, werden die Akkus des Telefons geladen.



Bedienelemente

Die wichtigsten telefonspezifischen Bedienelemente sind:

Taste **PHONE**: Telefon-Hauptmenü aufrufen. Bei ausgeschalteter Zündung Mobiltelefon Portal ein- und ausschalten.

Lenkradfernbedienung:

  : Anruf annehmen, Sprachsteuerung aktivieren.

  : Anruf beenden/abweisen, Sprachsteuerung deaktivieren.

Das Mobiltelefon Portal kann optional über eine Sprachsteuerung bedient werden ⇨ 5-10.

Telefonanbindung

Das Mobiltelefon Portal schaltet sich über die Zündung ein und wieder aus. Bei ausgeschalteter Zündung kann man das Mobiltelefon Portal über das Infotainment System ein- und ausschalten.

Eine Verbindung zwischen Mobiltelefon und Mobiltelefon Portal kann über Bluetooth™ hergestellt werden. Dazu muss Ihr Mobiltelefon Bluetooth™ unterstützen.

Um eine Bluetooth™-Verbindung aufbauen zu können, muss das Mobiltelefon Portal eingeschaltet sein und Bluetooth™ aktiviert sein.

Informationen zur Bluetooth™-Funktion Ihres Mobiltelefons, siehe Bedienungsanleitung des Mobiltelefons.

Telefon-Hauptmenü

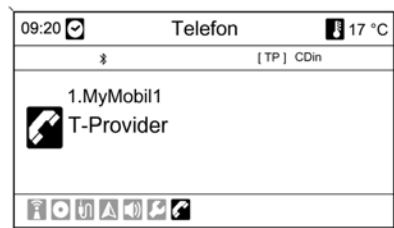

Sobald das Mobiltelefon Portal eingeschaltet ist und das Mobiltelefon eingebucht ist, wird das Telefon-Hauptmenü am Display angezeigt.

Telefonspezifischer Adapter

Bei Einsatz eines telefonspezifischen Adapters wird das Mobiltelefon über die Außenantenne betrieben. Außerdem dient der Adapter als Ladestation.

Nur die für Ihr Fahrzeug und Mobiltelefon zugelassenen Adapter verwenden.

Zu jedem Adapter gibt es eine spezifische Montageanleitung, die dem Produkt beiliegt. Informieren Sie sich bitte in dieser Anleitung vor der Montage des Adapters über den genauen Montagevorgang.

Adapter montieren

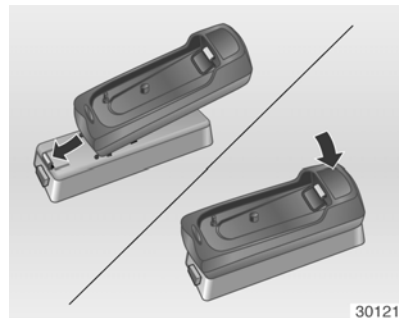

Adapter an der Basisplatte befestigen.

Auf eine korrekte Verbindung der Kontakte achten. Beim Einrasten des Adapters muss ein Rastgeräusch zu hören sein.

Zur Entnahme die Entriegelungstaste an der Basisplatte drücken.

Mobiltelefon einsetzen

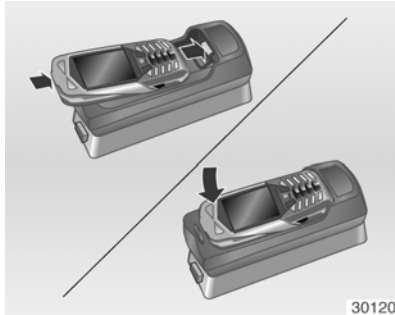

Mobiltelefon in den Adapter einsetzen.

Auf eine korrekte Verbindung der Kontakte achten. Beim Einrasten des Mobiltelefons muss ein Rastgeräusch zu hören sein.

Zur Entnahme die Entriegelungstaste am Adapter drücken.

Bluetooth™-Verbindung

Bluetooth™ ist ein Funkstandard für die drahtlose Verbindung von z. B. einem Telefon zu anderen Geräten. Es können Informationen wie Telefonbuch, Ruflisten sowie Netzbetreiber-

name und Feldstärke übertragen werden. Je nach Telefontyp kann die Funktionalität eingeschränkt sein.

Um eine Bluetooth™-Verbindung zum Mobiltelefon Portal herstellen zu können, muss die Bluetooth™-Funktion des Mobiltelefons aktiviert sein und das Mobiltelefon auf „sichtbar“ gestellt sein. Siehe hierzu die Bedienungsanleitung des Mobiltelefons.

Bluetooth™-Menü

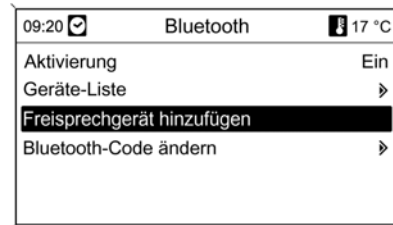

Taste **CONFIG** drücken

Telefoneinstellungen und anschließend **Bluetooth** auswählen.

Bluetooth™ aktivieren

Falls die Bluetooth™-Funktion des Mobiltelefon Portals deaktiviert ist:

Aktivierung auf **Ein** stellen und anschließende Meldung bestätigen.

Geräte-Liste

Wird ein Mobiltelefon erstmals über Bluetooth™ mit dem Mobiltelefon Portal verbunden, wird das Mobiltelefon in der Geräteliste gespeichert.

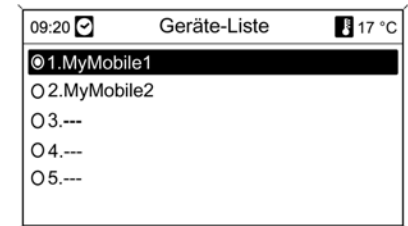

Maximal 5 Mobiltelefone können in der Geräteliste gespeichert werden.

Mobiltelefon erstmals verbinden

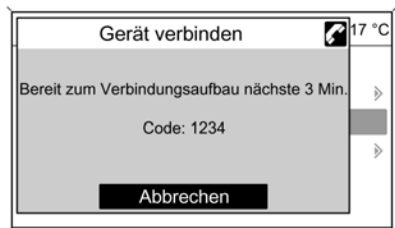

Freisprechgerät hinzufügen auswählen. Es wird der am Mobiltelefon einzugebende Bluetooth™-Code angezeigt.

Das Mobiltelefon Portal kann jetzt von anderen Bluetooth™-Geräten erkannt werden.

Sobald das Mobiltelefon das Mobiltelefon Portal erkannt hat, kann der Bluetooth™-Code am Mobiltelefon eingegeben werden.

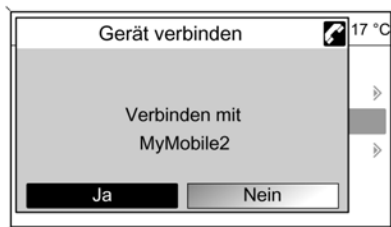

Sobald das Mobiltelefon Portal das Mobiltelefon erkannt hat, kann der Verbindungsaufbau mit **Ja** bestätigt werden.

Das Mobiltelefon ist in der Geräteliste gespeichert und kann über das Mobiltelefon Portal betrieben werden.

Bluetooth™-Code ändern

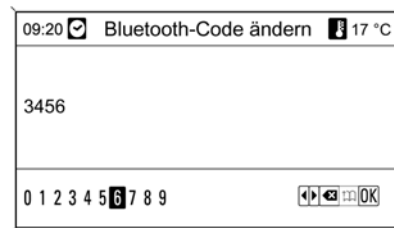

Beim ersten Aufbau einer Bluetooth™-Verbindung mit dem Mobiltelefon Portal wird ein Standardcode angezeigt, der jederzeit geändert werden kann. Aus Sicherheitsgründen muss ein vierstelliger und zufällig gewählter Code verwendet werden.

Bluetooth-Code ändern auswählen. Im angezeigten Menü den aktuellen Bluetooth™-Code editieren und den geänderten Code mit **OK** bestätigen.

In Geräteliste gespeichertes Mobiltelefon verbinden

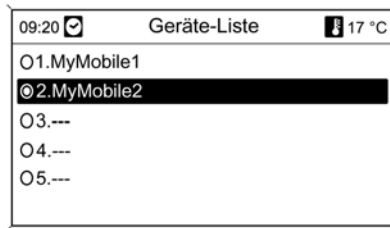

Gewünschtes Mobiltelefon auswählen und anschließend im angezeigten Menü die Option **Auswählen** auswählen.

Sobald das Mobiltelefon Portal das Mobiltelefon erkannt hat, kann der Verbindungsaufbau bestätigt werden.

Das Mobiltelefon kann über das Mobiltelefon Portal betrieben werden.

Mobiltelefon aus Geräteliste entfernen

Gewünschtes Mobiltelefon in Geräteliste auswählen. Im angezeigten Menü **Löschen** auswählen und anschließende Meldung bestätigen.

Alle Einträge aus Geräteliste entfernen

Taste **CONFIG** drücken.

Telefonereinstellungen und anschließend **Werkzeiteinstellungen** auswählen.

Notruf

⚠ Warnung

Der Verbindungsaufbau kann nicht in allen Situationen garantiert werden. Aus diesem Grund sollten Sie sich nicht ausschließlich auf ein Mobiltelefon verlassen, wenn es um lebenswichtige Kommunikation (z. B. medizinische Notfälle) geht.

In einigen Netzen kann es erforderlich sein, dass eine gültige SIM-Karte ordnungsgemäß in das Mobiltelefon gesteckt wird.

Warnung

Denken Sie daran, dass Sie mit dem Mobiltelefon nur dann Anrufe tätigen und empfangen können, wenn es sich in einem Dienstbereich mit ausreichender Signalstärke befindet. Notrufe können unter Umständen nicht in allen Mobiltelefonnetzen getätigt werden; möglicherweise können sie auch nicht getätigt werden, wenn bestimmte Netzdienste und/oder Telefonfunktionen aktiv sind. Dies kann bei den örtlichen Netzbetreibern erfragt werden.

Die Notrufnummer kann je nach Region und Land unterschiedlich sein. Erkundigen Sie sich vorher über die richtige Notrufnummer der jeweiligen Region.

Notruf senden

Wählen Sie die Notrufnummer (z. B. 112).

Die Gesprächsverbindung zur Notruf-Zentrale wird aufgebaut.

Antworten Sie, wenn das Service-Personal Sie zu dem Notfall befragt.

Warnung

Beenden Sie das Gespräch erst, wenn Sie von der Notruf-Zentrale dazu aufgefordert werden.

Telefonbetrieb

Einführung

Sobald zwischen Ihrem Mobiltelefon und dem Infotainment System eine Verbindung über Bluetooth™ aufgebaut ist, können Sie viele Funktionen Ihres Mobiltelefons auch über das Infotainment System bedienen.

Sie können über das Infotainment System mit den in Ihrem Mobiltelefon gespeicherten Rufnummern z. B. eine Verbindung aufbauen oder die Rufnummern verändern.

Auch eine Bedienung über das Mobiltelefon ist in der Regel weiterhin möglich, z. B. die Rufannahme oder die Einstellung der Lautstärke.

Nach Aufbau einer Verbindung zwischen dem Mobiltelefon und dem Infotainment System werden Daten des Mobiltelefons zum Infotainment System übermittelt. Dies kann je nach Telefonmodell einige Zeit dauern. In dieser Zeit ist eine Bedienung des Mobiltelefons über das Infotainment System nur eingeschränkt möglich.

Nicht jedes Telefon unterstützt alle Funktionen des Mobiltelefon Portals. Daher kann es bei diesen bestimmten Telefonen Abweichungen vom beschriebenen Funktionsinhalt geben. Weitere Hinweise, siehe Anleitung zum telefonspezifischen Adapter.

Lautstärke der Freisprecheinrichtung einstellen

O-Knopf des Infotainment Systems drehen oder Tasten + / - am Lenkrad drücken.

Klingeltöne einstellen

Taste **CONFIG** drücken.

Telefoneinstellungen und anschließend **Klingelton** auswählen.

Gewünschte Option auswählen.

Rufnummer wählen

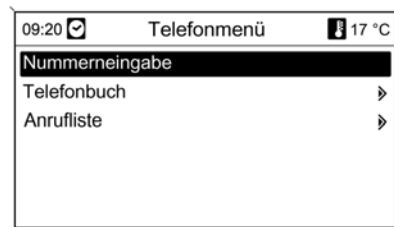

Über das **Telefonmenü** stehen mehrere Möglichkeiten zur Rufnummernwahl zur Verfügung.

Bei aktivem Telefon-Hauptmenü den Multifunktionsknopf drücken, um das zugehörige Untermenü aufzurufen.

Nummer manuell eingeben

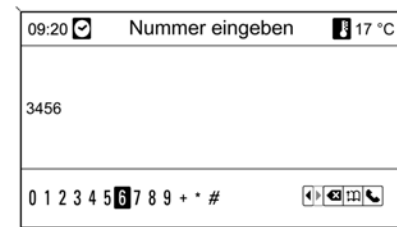

Nummerneingabe auswählen und anschließend die gewünschte Ziffernfolge eingeben.

 auswählen, um den Wählvorgang zu starten.

Durch Auswahl von  kann in das Telefonbuch-Menü gewechselt werden.

Telefonbuch

Nach Herstellung der Verbindung wird das Telefonbuch mit dem zwischengespeicherten Telefonbuch abgeglichen, sofern es sich um die gleiche SIM Karte oder das gleiche

5 - 9 Mobiltelefon Portal

Telefon handelt. In dieser Zeit werden neu hinzugekommene Einträge nicht angezeigt.

Bei einer anderen SIM Karte und einem anderen Telefon wird das Telefonbuch neu geladen. Dieser Vorgang kann je nach Telefonmodell einige Minuten dauern.

Rufnummer im Telefonbuch auswählen

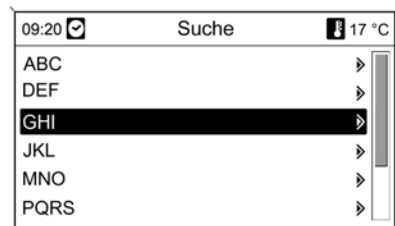

Telefonbuch auswählen.

Im Menü **Suche** den gewünschten Anfangsbuchstabenbereich auswählen, um eine Vorauswahl der anzuzeigenden Telefonbucheinträge zu starten.

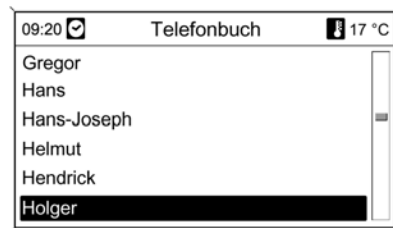

Nach Durchführung der Vorauswahl: Gewünschten Eintrag im Telefonbuch auswählen, um die unter diesem Eintrag gespeicherten Nummern anzuzeigen.

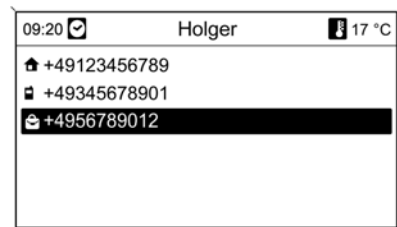

Gewünschte Nummer auswählen, um den Wählvorgang zu starten.

Ruflisten

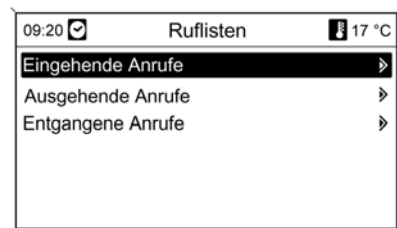

Über das Menü **Ruflisten** besteht die Möglichkeit eingegangene, ausgegangene und entgangene Anrufe zu sichten und die entsprechenden Nummern wählen zu lassen.

Um einen Wählvorgang zu starten: Die gewünschte Rufliste, einen Ruflisteneintrag und abschließend die gewünschte Rufnummer auswählen.

Ankommender Anruf

Bei einem ankommenden Anruf wird ein Menü zur Annahme oder Abweisung des Telefonates angezeigt.

Gewünschte Option auswählen.

Funktionen während eines Gesprächs

Bei einem bestehenden Gespräch Multifunktionsknopf drücken, um ein Untermenü aufzurufen.

Je nach Situation und Funktionsumfang des Mobiltelefons sind unterschiedliche Optionen verfügbar:

- **Auflegen:** Telefonverbindung beenden.

- **Nummer wählen:** Eine Rufnummer zur Aufnahme eines zweites Telefongesprächs eingeben oder eine DTMF (Tonwahl) durchführen, z. B. für Voice-Mail oder Telefon-Banking.
- **Anruf trennen:** Bei einer Telefonkonferenz die Verbindung zu einem Konferenzteilnehmer trennen.
- **Anrufe zusammenführen:** Bei mehreren aktiven Anrufen zwei Anrufe zusammenführen.
- **Anrufe umschalten:** Bei mehreren aktiven Anrufen zwischen den Anrufen umschalten.
- **Anruf stummschalten:** Mikrofon stummschalten.

Sprachsteuerung

Die Sprachsteuerung des Mobiltelefon Portals ermöglicht Ihnen die Bedienung einiger Funktionen des Mobiltelefons über Spracheingabe. Es erkennt Kommandos und Ziffernfolgen, unabhängig vom jeweiligen Sprecher oder von der jeweiligen Sprecherin. Die Kommandos und Ziffernfolgen können ohne Sprachpause zwischen den einzelnen Worten gesprochen werden.

Rufnummern können Sie zusätzlich unter einem von Ihnen frei wählbaren Namen (Voice Tag) speichern. Mit diesem Namen kann die Telefonverbindung hergestellt werden.

Bei Fehlbedienung oder Fehlerkennungen gibt Ihnen die Sprachsteuerung akustische Rückmeldungen und fordert Sie zur erneuten Eingabe des gewünschten Kommandos auf. Außerdem quittiert die Sprachsteuerung wichtige Kommandos und fragt gegebenenfalls nach.

Damit Gespräche, die im Innenraum des Fahrzeugs geführt werden, nicht zu einer versehentlichen Ansteuerung

rung des Mobiltelefons führen, startet die Sprachsteuerung erst nach Aktivierung.

Sprachsteuerung aktivieren

Um die Sprachsteuerung des Mobiltelefon Portals zu aktivieren, die Taste  am Lenkrad drücken.

Für die Dauer des Dialoges wird eine aktive Audioquelle stummgeschaltet, eine eingeblendete Verkehrsnachricht wird abgebrochen.

Lautstärke der Sprachausgabe einstellen

Lautstärkeknopf des Infotainment Systems drehen oder Tasten + / - am Lenkrad drücken.

Abbrechen des Dialoges

Es gibt verschiedene Möglichkeiten, die Sprachsteuerung zu deaktivieren und den Dialog abzubrechen:

- Taste  am Lenkrad drücken.
- Kommando „**Abbruch**“ eingeben.
- Einige Zeit kein Kommando eingeben.

- Nach dem dritten unerkannten Kommando.

Bedienung

Mit Hilfe der Sprachsteuerung kann das Mobiltelefon über Spracheingabe sehr komfortabel bedient werden. Es genügt, die Sprachsteuerung zu aktivieren und das gewünschte Kommando zu sprechen. Nach Eingabe des Kommandos führt das Infotainment System mit entsprechenden Fragen und Rückmeldungen durch den Dialog, um zur gewünschten Aktion zu gelangen.

Hauptkommandos

Nach Aktivierung der Sprachsteuerung signalisiert ein kurzer Ton, dass die Sprachsteuerung Eingaben erwartet.

Verfügbare Hauptkommandos:

- „**Wählen**“
- „**Anrufen**“
- „**Wahlwiederholung**“
- „**Speichern**“
- „**Löschen**“
- „**Verzeichnis vorlesen**“

- „**Gerät verbinden**“

- „**Gerät wählen**“

- „**Sprach-Feedback**“

Häufig verfügbare Kommandos

- „**Hilfe**“: Der Dialog wird beendet und alle im aktuellen Kontext verfügbaren Kommandos werden aufgezählt.
- „**Abbruch**“: Die Sprachsteuerung wird deaktiviert.
- „**Ja**“: Abhängig vom Kontext wird die passende Aktion ausgelöst.
- „**Nein**“: Abhängig vom Kontext wird die passende Aktion ausgelöst.

Rufnummer eingeben

Nach dem Kommando „**Wählen**“ fordert die Sprachsteuerung zur Nummerneingabe auf.

Die Rufnummer muss in normaler Sprache ohne künstliche Pausen zwischen den Ziffern gesprochen werden.

Die Erkennung ist am besten, wenn nach jeweils drei bis fünf Ziffern eine Pause von mindestens einer halben Sekunde gemacht wird. Das Infotainment System wiederholt dann die erkannten Ziffern.

Danach können Sie weitere Ziffern oder folgende Kommandos eingeben:

- **„Wählen“:** Die Eingaben werden übernommen.
- **„Löschen“:** Die zuletzt eingegebene Ziffer oder der zuletzt eingegebene Ziffernblock wird gelöscht.
- **„Plus“:** Bei einem Auslandsgespräch wird ein „+“ vorangestellt.
- **„Wiederholen“:** Die Eingaben werden von der Sprachausgabe wiederholt.
- **„Stern“:** Ein Stern „*“ wird eingegeben.
- **„Raute“:** Eine Raute „#“ wird eingegeben.
- **„Hilfe“**
- **„Abbruch“**

Die eingegebene Rufnummer darf maximal 25 Ziffern lang sein.

Um ein Auslandsgespräch zu führen, können Sie am Anfang Ihrer Nummer das Wort „Plus“ (+) sprechen. Das Plus erlaubt Ihnen, von jedem Land aus anzurufen, ohne die dortige Auslandsvorwahl zu kennen. Sprechen Sie anschließend die Landeskennzahl ein.

Beispiel für einen Dialog

Benutzer: „Wählen“

Sprachausgabe: „Bitte sagen Sie die Nummer, die Sie wählen möchten.“

Benutzer: „Plus Vier Neun“

Sprachausgabe: „Plus Vier Neun“

Benutzer: „Sieben Drei Eins“

Sprachausgabe: „Sieben Drei Eins“

Benutzer: „Eins Eins Neun Neun“

Sprachausgabe: „Eins Eins Neun Neun“

Benutzer: „Wählen“

Sprachausgabe: „Die Nummer wird gewählt“

Namen eingeben

Mit dem Kommando **„Anrufen“** wird eine Rufnummer eingegeben, die im Telefonbuch unter einem Namen (Voice Tag) gespeichert wurde.

Verfügbare Kommandos:

- **„Ja“**
- **„Nein“**
- **„Hilfe“**
- **„Abbruch“**

Beispiel für einen Dialog

Benutzer: „Anrufen“

Sprachausgabe: „Bitte sagen Sie den Namen, den Sie anrufen möchten“

Benutzer: <Name>

Sprachausgabe: „Möchten Sie <Michael> anrufen?“

Benutzer: „Ja“

Sprachausgabe: „Die Nummer wird gewählt“

Zweites Gespräch starten

Während eines aktiven Telefongesprächs kann ein zweites Gespräch gestartet werden. Dazu die Taste  drücken.

Verfügbare Kommandos:

- **„Senden“**: Manuelle DTMF (Tonwahl) aktivieren, z. B. für Voice-Mail oder Telefon-Banking.
- **„Namen senden“**: DTMF (Tonwahl) durch Eingabe über Namen (Voice Tag) aktivieren.
- **„Wählen“**
- **„Anrufen“**
- **„Wahlwiederholung“**
- **„Hilfe“**
- **„Abbruch“**

Beispiel für einen Dialog

Benutzer: <bei aktivem Telefongespräch: Taste  drücken>

Benutzer: „Senden“

Sprachausgabe: „Sagen Sie die Nummer, die gesendet werden soll.“

(Nummerneingabe siehe Dialog-Beispiel zu „Rufnummer eingeben“)

Benutzer: „Senden“

Wahlwiederholung

Mit dem Kommando **„Wahlwiederholung“** wird die zuletzt gewählte Nummer erneut gewählt.

Speichern

Mit dem Kommando **„Speichern“** wird eine Rufnummer unter einem Namen (Voice Tag) im Telefonbuch gespeichert.

Der eingegebene Name muss einmal wiederholt werden. Tonlage und Aussprache müssen bei beiden Namenseingaben möglichst identisch sein, sonst verwirft die Sprachsteuerung die Eingaben.

Es können maximal 50 Voice Tags im Telefonbuch gespeichert werden.

Voice Tags sind sprecherabhängig, das bedeutet, dass nur derjenige einen Voice Tag aufrufen kann, der ihn aufgesprochen hat.

Um beim gespeicherten Namen das Abschneiden am Anfang der Aufzeichnung zu vermeiden, sollte nach einer Eingabeaufforderung eine kleine Pause gelassen werden.

Um den Voice Tag unabhängig vom Standort, d. h. auch in anderen Ländern benutzen zu können, sollten alle Rufnummern mit „Plus“ und Landeskennzahl eingegeben werden.

Verfügbare Kommandos:

- **„Speichern“**: Die Eingaben werden übernommen.
- **„Wiederholen“**: Die letzte Eingabe wird wiederholt.
- **„Hilfe“**
- **„Abbruch“**

Beispiel für einen Dialog

Benutzer: „Speichern“

Sprachausgabe: „Bitte sagen sie die Nummer, die Sie speichern möchten.“

(Nummerneingabe siehe Dialog-Beispiel zu „Rufnummer eingeben“)

Benutzer: „Speichern“

Sprachausgabe: „Bitte sagen Sie den Namen, der gespeichert werden soll.“

Benutzer: <Name>

Sprachausgabe: „Zur Bestätigung wiederholen Sie bitte den Namen“

Benutzer: <Name>

Sprachausgabe: „Der Name wurde gespeichert“

Löschen

Mit dem Kommando „**Löschen**“ wird ein zuvor gespeicherter Voice Tag gelöscht.

Verfügbare Kommandos:

- „Ja“
- „Nein“
- „Hilfe“
- „Abbruch“

Gespeicherte Namen anhören

Mit dem Kommando „**Verzeichnis vorlesen**“ wird die Sprachausgabe aller gespeicherten Namen (Voice Tags) gestartet.

Verfügbare Kommandos während der Sprachausgabe der Voice Tags:

- „**Anrufen**“: Die Rufnummer des zuletzt vorgelesenen Voice Tags wird gewählt.
- „**Löschen**“: Der Eintrag des zuletzt vorgelesenen Voice Tags wird gelöscht.

Mobiltelefon in Geräteliste speichern oder löschen

Mit dem Kommando „**Gerät verbinden**“ kann ein Mobiltelefon in der Geräteliste des Mobiltelefon Portals gespeichert oder gelöscht werden ⇨ 5-4.

Verfügbare Kommandos:

- „Hinzufügen“
- „Löschen“
- „Hilfe“
- „Abbruch“

Beispiel für einen Dialog

Benutzer: „Gerät verbinden“

Sprachausgabe: „Möchten Sie ein weiteres Gerät hinzufügen oder löschen?“

Benutzer: „Hinzufügen“

Sprachausgabe: „Bitte starten sie den Verbindungsaufbau mit ihrem externen Gerät. Benutzen Sie den Code <1234>“

(Nummerneingabe siehe Dialog-Beispiel zu „Rufnummer eingeben“)

Sprachausgabe: „Möchten Sie das Gerät verbinden?“

Benutzer: „Ja“

Sprachausgabe: „Das Gerät ist als Nummer <Gerät_Nummer> verbunden“

Mobiltelefon in Geräteliste auswählen

Mit dem Kommando „**Gerät wählen**“ kann ein Mobiltelefon in der Geräteliste für den Aufbau einer Bluetooth™-Verbindung ausgewählt werden.

Beispiel für einen Dialog

Benutzer: „Gerät wählen“

Sprachausgabe: „Bitte sagen Sie die Nummer des Gerätes dass verbunden werden soll. “

Benutzer: <Gerät_Nummer>

Sprachausgabe: „Möchten Sie das Gerät mit der Nummer <Gerät_Nummer> wählen?“

Benutzer: „Ja“

Sprachausgabe: „Möchten Sie das Gerät verbinden?“

Benutzer: „Ja“

Sprachausgabe: „Einen Augenblick, bitte. Das System sucht nach dem gewählten Gerät“

Sprachausgabe: „Das Gerät mit der Nummer <Geräte_nummer> wurde ausgewählt.“

Sprach-Feedback

Jede Spracheingabe wird vom Infotainment System durch eine der Situation angepasste Sprachausgabe beantwortet oder kommentiert.

Um die Sprachausgabe ein- oder auszuschalten, „**Sprach-Feedback**“ eingeben oder Taste  drücken.

EU R&TTE Compliance

CE 0700

Hereby, General Motors Corporation declares that this UHP High and UHP Low are in compliance with the essential requirements and other relevant provisions of Directive 1999/5/EC.

Stichwortverzeichnis

A

Abschaltautomatik	1-10
Adressbuch	4-5
Adresse anlegen	4-5
Adresse aufrufen	4-6
Adresse speichern	4-5

Adresse

Adresseingabe	4-4
Direkteingabe	4-4
Akkus	5-2
AM-Menü	2-3
AM-Senderliste	2-4
Anzeige einstellen	1-16
AS	2-2
Audio-Player	3-1
Automatische Lautstärke- anhebung	1-11
Autostore-Seiten	2-2
AUX-Eingang	3-4

B

Bluetooth-Code ändern	5-5
Bluetooth-Verbindung	5-4

C

CD-Player	3-1
CDs/DVDs	
einschieben	3-2
entnehmen	3-3
nächster/vorheriger Titel	3-3

Random	3-3
schneller Vor-/Rücklauf	3-3
Titel direkt auswählen	3-2
Titelsprung vor/zurück	3-3
Titelsuchlauf vor/zurück	3-3
zufällige Reihenfolge	3-3

D

Demo-Modus	4-13
Diebstahlschutz	1-3
Display einstellen	1-16
Display-Anzeigen	1-2
Displaydarstellung	4-20
DVD-Player	3-1
Dynamische Zielführung	4-2, 4-22

E

Ein- und Ausschalten	1-10
Einschaltlautstärke	1-10
Enhanced Other Networks	2-6
EON	2-6

F

FAV	2-3
Favoritenliste	2-4
Favoritenseiten	2-3
FM-Kategorienliste	2-5
FM-Menü	2-3
FM-Senderliste	2-4
Freisprecheinrichtung	

6 - 2 Stichwortverzeichnis

- Lautstärke einstellen 5-8
- G**
Geschwindigkeitsabhängige
Lautstärkeanhebung 1-11
- I**
iPod®
 anschließen 3-5
 bedienen 3-6
 Gerät entfernen 3-6
 Titel auswählen 3-6
 unterstützte Modelle 3-5
- K**
Kartenmaterial 4-2
Kategorienliste 2-5
Klangeinstellungen 1-13
Kopierschutz 3-1
- L**
Lauftext 2-7
Lautstärke der Verkehrsfunk-
durchsagen 1-15, 2-7
Lautstärke einstellen 1-10
Lautstärkeanhebung 1-11
Letzte Ziele aufrufen 4-6
Listen löschen 4-24
Löschen 4-13
- M**
Menübedienung 1-12
Menüs
 Bedienung 4-3
Mobiltelefon Portal 5-1
 Geräteliste 5-4
Mobiltelefon verbinden 5-5
Multifunktionsknopf 1-11, 4-3
- N**
Navi Lautstärke 4-23
Navigation 4-1
 starten 4-3
Navigation starten 4-13
Navigations-DVD 4-23
 entnehmen 4-23
Navigationsoptionen 4-17
 Darstellung Zielführung 4-17
 Dynamische Zielführung 4-17
 Kartenoptionen 4-18
 Routenkriterien 4-17
Navigationsspezifische
Einstellungen 4-23
Navigationssystem
 Funktion 4-1
Notruf 5-6
- R**
Radio Data System 2-6
Radiotext 2-7
- RDS 2-6
RDS-Lauftext 2-7
Regionalisierung 2-7
Reiseführer 4-10
 Im Umkreis anderer Orte 4-12
 Suche Namen 4-12
 Umkreis aktuelle Position 4-10
 Umkreis Ziel 4-11
RPT NAV 4-23
Ruflisten 5-9
Rufnummer wählen 5-8, 5-9, 5-11
- S**
Sender aufrufen 2-2, 2-3
Sender speichern 2-2, 2-3
Sender wählen 2-1
Senderlisten 2-4
 aktualisieren 2-4
Sendersuche
 automatisch 2-1
 manuell 2-2
Sonderziele aufrufen 4-6
 Im Umkreis anderer Orte 4-8
 Suche Namen 4-9
 Umkreis aktuelle Position 4-6
 Umkreis Ziel 4-7
 Ziel aus der Karte 4-9
Speichern 4-13
Sprache ändern 1-16
Sprachsteuerung

abbrechen	5-11
aktivieren	5-11
Anrufen	5-12
Bedienung	5-11
DTMF (Tonwahl)	5-12
Gerät verbinden	5-14
Gerät wählen	5-14
Löschen	5-14
Speichern	5-13
Sprach-Feedback	5-15
Wählen	5-11
Wahlwiederholung	5-13
Stummschaltung	1-11
Symbole	
Allgemeine	4-26
Übersicht	4-26
Verkehrssymbole	4-27
Systemeinstellungen	1-15
T	
TA-Lautstärke	2-7
Telefon-Akkus	5-2
Telefonbuch	5-8
Telefonspezifischer Adapter	5-3
TMC	4-2
TMC-Einstellungen	4-24
TMC-Meldungen	4-16
als Textmeldung anzeigen	4-17
Touren	4-13
Neues Zwischenziel	

hinzufügen	4-15
Tour anlegen	4-14
Tour anzeigen	4-15
Tour bearbeiten	4-15
Tour starten	4-14
Zwischenziel hinzufügen	4-14
TP	2-5
Traffic Programm (TP)	2-5

U

Übersicht der Symbole	4-26
Allgemeine Symbole	4-26
Verkehrssymbole	4-27
Uhrzeit-/Datum einstellen	1-16
USB	
Datenquelle bedienen	3-4
Gerät anschließen	3-4
Gerät entfernen	3-5

V

Verkehrsfunk	2-5
Verkehrsfunkdurchsagen	
Lautstärke	1-15
Verkehrsinformationssystem	4-2
Verkehrsnachrichten	4-16
als Textmeldung anzeigen	4-17
Verkehrsnachrichten	
Einstellungen	4-24
Vierwegeschalter	4-3

W

Wahlwiederholung	5-13
Wellenbereich wählen	2-1

Z

Ziel aus der Karte	4-9
Zieleingabe	4-4
Zielführung	4-13
Zielführung aktiv	4-16
Navigation stoppen	4-16
Routen-Informationen	4-18
Strecke sperren	4-20
Zielführung inaktiv	4-20
Aktuelle Positions- informationen	4-20
Navigation starten	4-20
Ziel-Informationen	4-20
Zielführungsansage wiederholen	4-23