

ASCONA



Der Inhalt entspricht dem Stand bei Drucklegung. Über inzwischen vorgenommene Produktänderungen informiert Sie Ihr Opel-Vertragshändler. Druckfarben geben den wirklichen Farbton nur annähernd wieder. Gezeigte Sonderausstattungen gegen Mehrpreis. Außerhalb der Bundesrepublik Deutschland können Fahrzeug-Angebot, -Technik und -Ausstattung abweichen. ADAM OPEL Aktiengesellschaft, Rüsselsheim.



986/300/1 Best.-Nr. 03011



DER ASCONA: UMWELTFREUNDLICHKEIT SERIENMÄSSIG.

Zukunftsweisende Technik und ein hohes Ausstattungsniveau haben den Ascona schon immer ausgezeichnet. Und das gilt erst recht für den neuen Ascona. Denn er bietet ein zusätzliches Plus an Technik, Optik und Komfort. Mehr Dynamik und Wirtschaftlichkeit. Und Umweltfreundlichkeit serienmäßig mit dem steuerbegünstigten 1.6 N-Euronorm-Motor mit unregelmäßigem Katalysator. Auch mehr Eleganz im

Äußeren durch die neu gestaltete Front- und Heckpartie.

Und vor allem bietet der Ascona jetzt noch mehr Komfort - mit einer überzeugenden GLS-Ausstattung. Das Opel-Stereo-Cassettenradio SC 202, hochwertige Stereo-Lautsprecher und eine vollautomatische Antenne gehören zur GLS-Ausstattung. Und auch die Außenspiegel auf Fahrer- und Beifahrerseite sind beim GLS-Modell

elektrisch einstellbar und beheizbar.

Kühlergrill und Frontspoiler sind in Wagenfarbe lackiert. Regenrinne und Zierleisten in Anthrazit unterstreichen die markante Optik des neuen Ascona. Und zusätzlich beim GLS breite Reifen der Dimension 185/70 SR 13 und bei allen Modellen elegante, vollflächige Radabdeckungen.

Ascona GLS, 4törig.







Die neuen, wertvollen Velours-Bezugsstoffe signalisieren hohen GLS-Komfort. Die gepolsterten Rahmenkopfstützen lassen freie Sicht nach hinten. Eine Mittelkonsole mit Ablagemöglichkeiten, praktische Fächer in den vorderen Türen, ein Warnsummer, der Sie daran erinnert, beim Aussteigen das Licht auszuschalten, und die praktische Zentralverriegelung prägen den GLS-Standard.

Hinter dem Lenkrad des Ascona GLS erleben Sie echten Cockpitkomfort. Perfekt: die übersichtliche

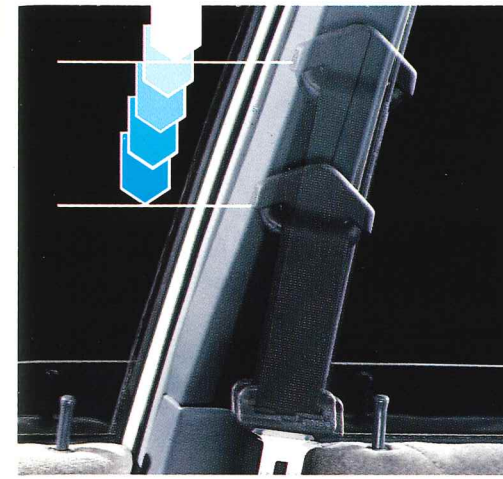

Anordnung der kompletten Sportinstrumentierung und die absolut blendfreie Beleuchtung.

Sämtliche Bedienelemente liegen in direkter Reichweite des Fahrers. Alle 4- und 5türigen Modelle bieten für Fahrer und Beifahrer höhenverstellbare Sicherheitsgurte. Und in der GLS-Version den zusätzlich höhenverstellbaren Sitz auf der Fahrerseite. So kann der Fahrer Gurt und Sitzposition der individuellen Körpergröße bequem anpassen.

Übrigens ist auch das Koffer-

raumvolumen des Ascona ausgesprochen komfortabel bemessen: 640 l brutto faßt die Stufenheck-Version, und der Laderaum der Schrägheck-Limousine kann durch Umklappen der Rücksitzbank von 555 l brutto auf 1500 l vergrößert werden.

Beim GLS 5türig gehört die asymmetrisch geteilte Rücksitzbank zur Serienausstattung.

Ascona GLS, 4türig. Radio SC 305 und Automatik sind Sonderausstattung. Radio SC 202 ist Serienausstattung.



MODERNSTE MOTORENGENERATION UND ZUKUNFTSWEISENDE TECHNIK.

Der neue Ascona bietet serienmäßig den steuerbegünstigten 1.6 N-Euronorm-Motor mit 55 kW (75 PS) mit unregelmäßigem Katalysator. Über den neuen 1.6 S-OHC-Motor mit 60 kW (82 PS) bis hin zum ebenfalls neuen 2.0 i-Motronic-Motor, 85 kW (115 PS) stehen 6 modernste Motoren zur Wahl.

Für das neue 2-Liter-Triebwerk wurde in Zusammenarbeit mit Bosch ein überlegenes elektronisches Motorsteuerungssystem entwickelt - die Bosch Motronic. Sie optimiert das Drehmoment- und Leistungsverhalten und reduziert gleichzeitig die Verbrauchs- und Schadstoffwerte. Optimale Umweltfreundlichkeit erreicht der 2.0 i-Motronic-Motor mit 3-Wege-Kata-

lysatoren mit Lambda-Sonde. Vorbildliche Schadstoffreduzierung beweist auch der 55 kW (75 PS) starke 1.6 i-Katalysator-Motor mit Multec-Zentral-einspritzung. Selbstverständlich sparen Sie auch Steuern mit dem modernen, leistungsfähigen Opel-Diesel: der 1.6 D mit 40 kW (55 PS) erfüllt bereits jetzt die verschärfte US-Abgasnorm.

Auch ohne Katalysator oder Dieselmotor können Sie mit Opel einen Beitrag zum Umweltschutz leisten, denn alle Benzinmotoren vertragen bleifreien Kraftstoff. Ein weiterer Vorteil: Durch einfaches Umstecken eines Steckers im Motorraum können diese Motoren, je nach Verfügbarkeit, mit bleifreiem oder verbleitem Superkraftstoff gefahren werden.

Seine unübertroffene Straßelage und sein neutrales Kurvenverhalten in Grenzsituationen verdankt der Ascona seinem hervorragenden Fahrwerk. Die McPherson-Federbeine vorn und die Verbundlenker-Hinterradaufhängung sind nicht nur wartungsfreundlich - ihre perfekte Abstimmung gibt dem frontangetriebenen Ascona beruhigende Sicherheitsreserven. Mit

der leichtgängigen, exakten Lenkung haben Sie das Fahrzeug in allen Situationen immer souverän unter Kontrolle.

① Vorderachse (Computergrafik) ② 2.0 i-Motor, 85 kW (115 PS) ③ Bosch-Motronic, das elektronische Motorsteuerungs-System ④ Das Getriebe: Serviceöffnungen reduzieren den Wartungsaufwand ⑤ Computersimulation auf unebener Straße ⑥ 1.6 i-Motor, 55 kW (75 PS) ⑦ 3-Wege-Katalysator mit Lambda-Sonde ⑧ 1.6 D-Motor, 40 kW (55 PS)

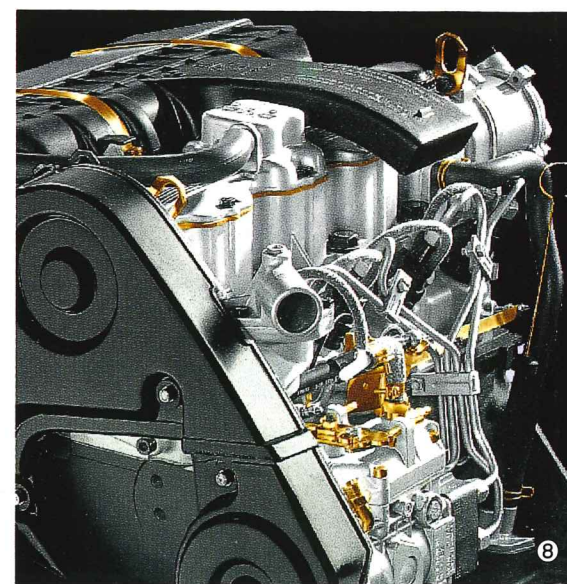
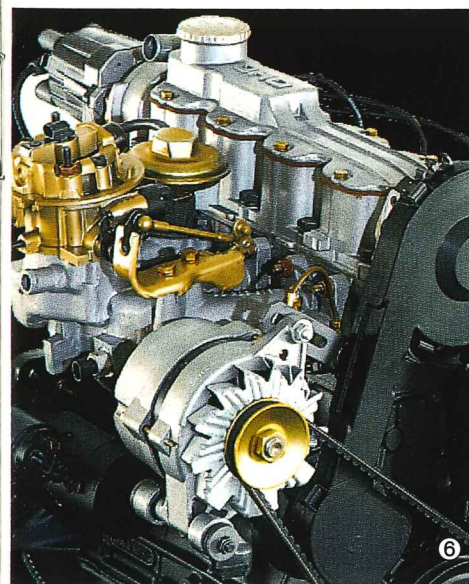
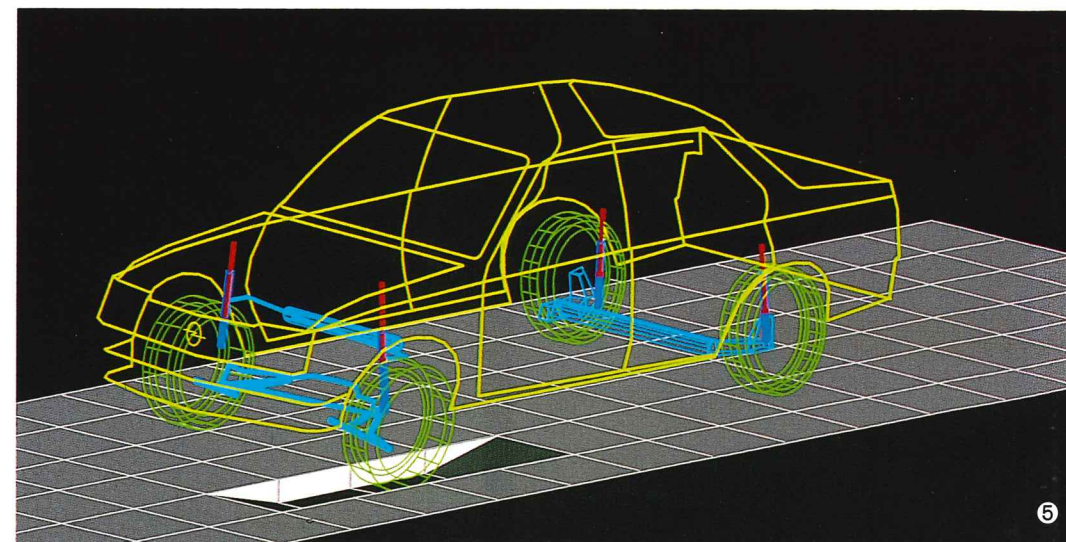
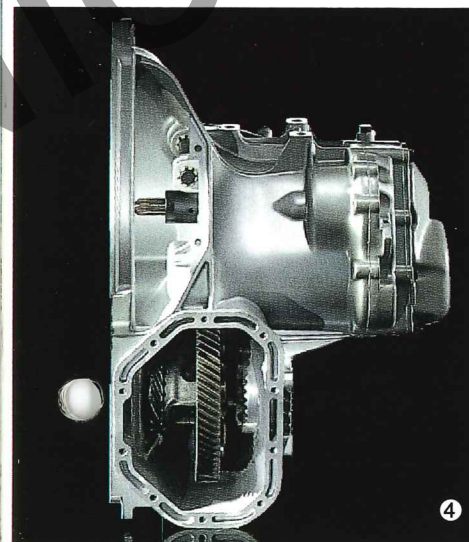
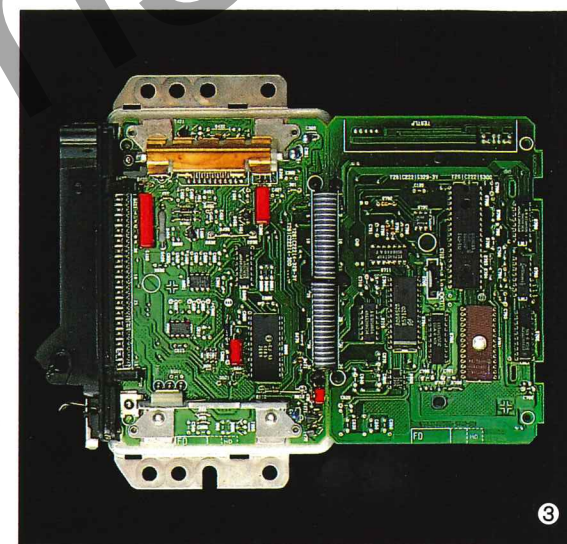
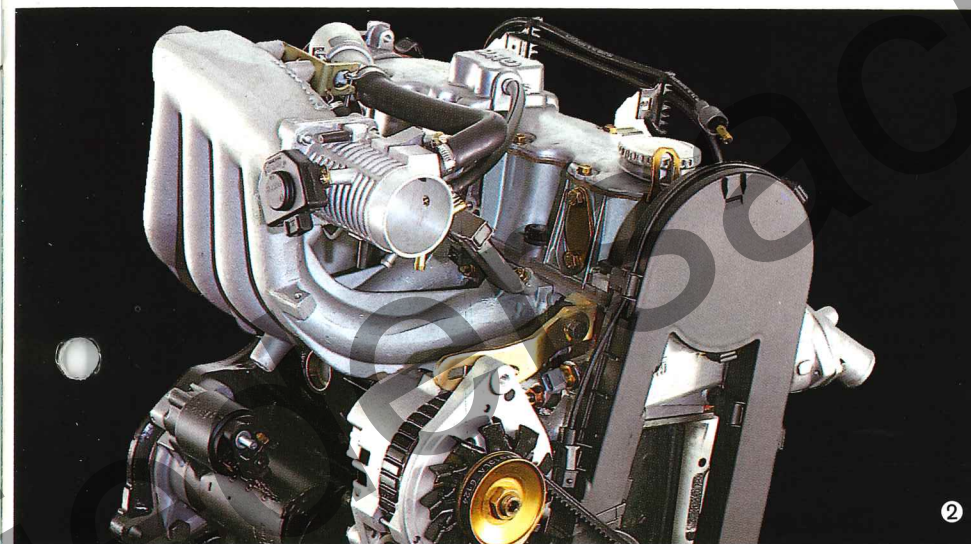
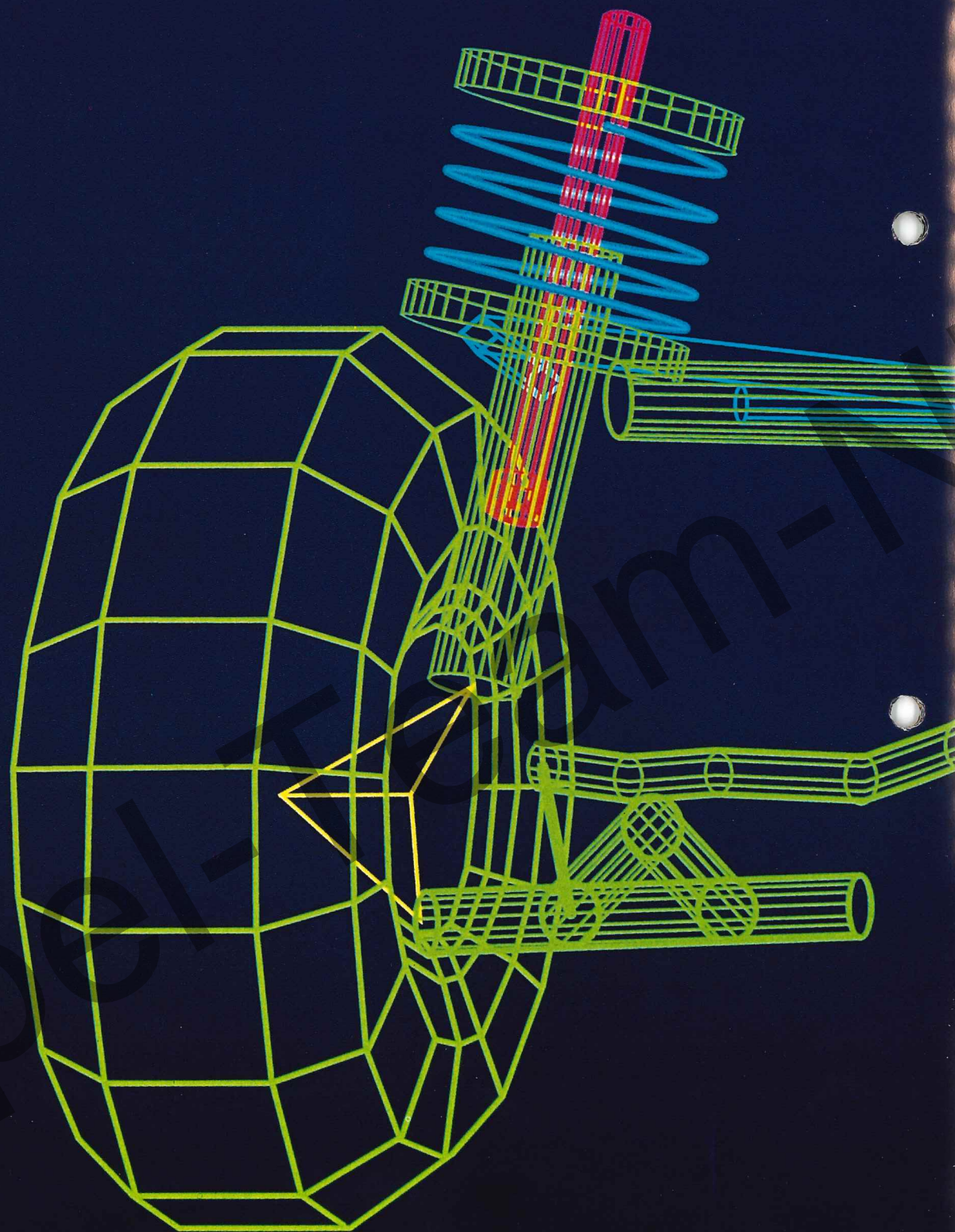

FORTSCHRITT AUS PRINZIP.

Hochqualifizierte Ingenieure und modernste Forschungsanlagen sichern das hohe Niveau der Opel-Automobile auf dem neuesten Stand der Technologie. Schon die Konstruktion kleinster Details erfordert aufwendige Forschung und enormen technischen Einsatz. Die Resultate jeder einzelnen Konstruktionsphase müssen härteste Tests bestehen. Dabei werden von vornherein auch Kriterien wie Korrosi-

onsschutz, Umweltfreundlichkeit und Servicefreundlichkeit gleichrangig berücksichtigt. So bietet technischer Fortschritt dem Autofahrer sinnvolle Vorteile und absolute Alltagstauglichkeit.

Nicht nur in der Entwicklungsphase überzeugt Opel durch kompromißlose Gründlichkeit. Das Werk betreibt Pilotbänder und legt für jedes

neue Modell eine große Vorserie zur Perfektionierung aller produktionstechnischen Abläufe auf. Erst wenn von der Vorserie alle Opel-Qualitätsnormen unbedingt erfüllt werden, beginnt die eigentliche Großserienfertigung. So ist bereits für die ersten Automobile der Großserie die typische Opel-Qualität garantiert. Daß jeder Ascona den hohen Erwartungen viele Jahre lang voll entspricht, wird durch modernste Pro-

duktionsmethoden und umfassende Maßnahmen der Qualitätssicherung gewährleistet.

Die Verwendung verzinkter Stahlbleche, eine spezielle Rostschutzgrundierung großer Flächen, Phosphatierung und kataphoretische Tauchgrundierung sind bei Opel ebenso selbstverständlich wie die hermetische Abdichtung von Schweißnähten, Fugen und Bördelkanten.

Aufwendige Korrosionsschutzmaßnahmen bis hin zu widerstandsfähigem Unterbodenschutz und gewissenhafter Hohlraumversiegelung sorgen dafür, daß Ihr Ascona optimal geschützt ist.

Permanente Investitionen in Entwicklung, Produktion und Schulung begründen die weltweite Wettbewerbsfähigkeit der Opel-Automobile, sichern Tausende von Arbeitsplätzen und schaffen millionenfaches Vertrauen. Sie beweisen und festigen den sprichwörtlichen Ruf der Opel-Zuverlässigkeit täglich aufs neue.

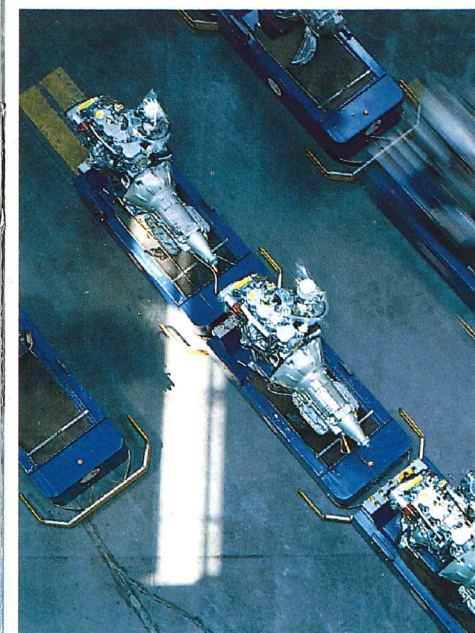
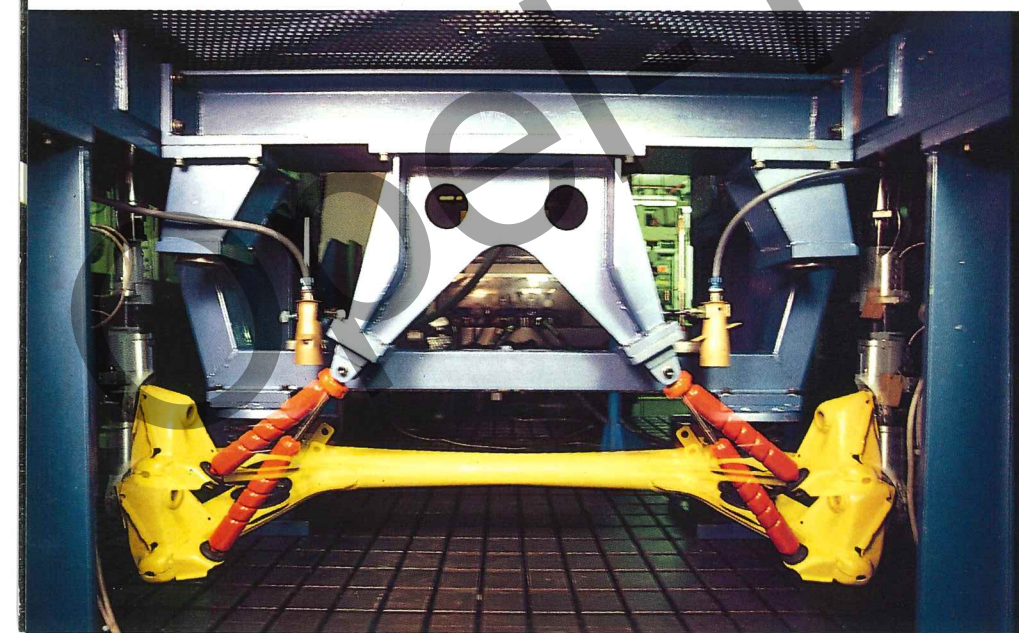
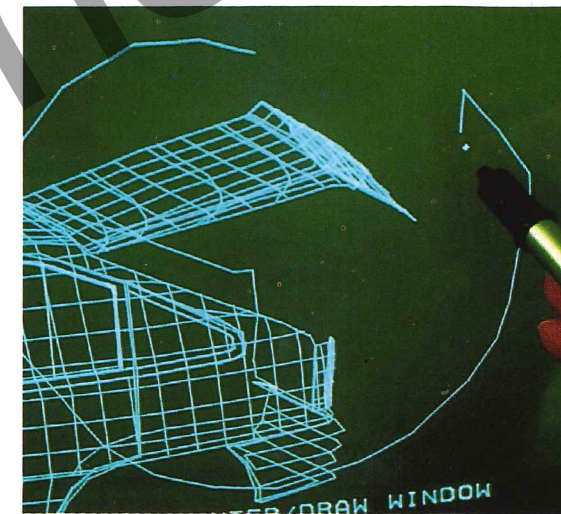
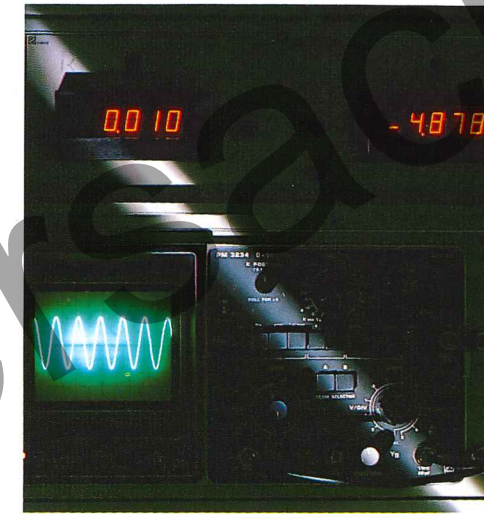

ASCONA LS: MEHR ALS KOMPLETT.

Auch der Ascona LS - mit 2, 4 oder 5 Türen - bietet viele funktionale und komfortable Merkmale, die als Standardausrüstung eines Automobils noch lange nicht selbstverständlich sind.

Seine anspruchsvolle Innenausstattung ist gekennzeichnet durch wertvolle Polsterstoffe, stufenlos einstellbare Vollschaum-Liegesitze, vollgepolsterte Kopfstützen vorn und stra-

pazierfähigen Teppichboden. Heizbare Heckscheibe, abblendbarer Innenspiegel, beleuchtete Quarzuhr, Tageskilometerzähler, Handbrems-Warnleuchte, Zigarettenanzünder, Ablagefächer in der Fahrertür und Beifahrertür und in der Mittelkonsole gehören ebenso zum serienmäßigen LS-Komfort wie die Beleuchtung für Handschuhfach und Koffer- bzw. Laderaum und der von innen einstellbare Außenspiegel.

Die serienmäßige Nebelschlußleuchte und Reifen der Dimension 165 SR 13 geben zusätzliche Sicherheit.

Ascona LS, 4türlich. Radio, Metallic-Lackierung und rechter Außenspiegel sind Sonderausstattung.



ASCONA GL: NOCH ANSPRUCHSVOLLER.

Hier zeigt sich besonders deutlich, was den neuen Ascona jetzt noch attraktiver macht: Hochwertige Veloursstoffe und Teppiche schaffen eine behagliche Atmosphäre. Und auch der Koffer- bzw. Laderaum ist vollständig mit Vliesteppich ausgelegt. Die Rahmenkopfstützen der Vordersitze geben ein Plus an Sicherheit, ohne die Rundumsicht einzuschränken.

Auch der von innen einstellbare Außenspiegel auf Fahrer- und Beifahrerseite, die Zentralverriegelung, das abschließbare Handschuhfach und die integrierte Nebelschlußleuchte sind beim GL inklusive.

Eine Besonderheit, die Sie speziell bei Nachtfahrten schätzen werden, ist die Leseleuchte. So kann der Beifahrer jederzeit die Karte studieren, ohne den Fahrer zu blenden. Ebenfalls prak-

tisch bei Nacht: Nicht nur Handschuhfach und Gepäckraum - auch der Motorraum ist beleuchtet.

Ascona GL, 4türlich. Radio und Metallic-Lackierung sind Sonderausstattung.



ASCONA GT: DIE KOMFORTABLE SPORTLICHKEIT.

Der Ascona GT überzeugt durch ein speziell abgestimmtes Fahrwerk mit Gasdruckstoßdämpfern, Sportfelgen 5 1/2 J x 14 und Reifen der Dimension 195/60 HR 14.

Der schwarze untere Heckspoiler und die seitlichen schwarzen Schweller unterstreichen die dynamische Linienführung der Karosserie. Der obere Heckspoiler ist in Wagenfarbe lackiert. Ebenso der elektrisch einstell-

bare und beheizbare Außenspiegel auf Fahrer- und Beifahrerseite. Komplett und übersichtlich ist die Sportinstrumentierung mit blendfreier Beleuchtung. Mit Sportlenkrad und mit speziellen, von Opel konstruierten Sportsitzen im neuen Design setzt der GT als sportlich-anspruchsvolle Limousine in seiner Klasse komfortable Zeichen.

Serienmäßig ist der GT mit dem 60 kW (82 PS) starken 1.6 S-Motor

und dem ebenso sportlichen wie wirtschaftlichen 5-Gang-Schongetriebe ausgerüstet. Als Sonderausstattung steht der 2.0 i-Motronic-Motor mit 5-Gang-Sportgetriebe zur Wahl, auch in der Katalysator-Version.

Ascona LS, 4türig. Radio, Metallic-Lackierung und rechter Außenspiegel sind Sonderausstattung.



DER ASCONA: KOMFORT NACH MASS



Ascona LS, 2-, 4- und 5türig



Ascona GL, 4- und 5türig



Ascona GLS, 4- und 5türig



Ascona mit Stufenheck



Ascona mit Schrägheck



Ascona GT, 2-, 4- und 5türig

DER ASCONA: DA SIND DEM KOMFORT KAUM GRENZEN GESETZT.

Qualitativ hochwertig und anspruchsvoll wie die serienmäßige Ausstattung des Ascona sind auch seine Sonderausstattungen.

Hier einige Beispiele: 1) Bordcomputer mit 7 abrufbaren Funktionen, 2) höhenverstellbares Lenkrad, 3) Opel-Automatik – damit Sie sich voll auf den Verkehr konzentrieren können, 4) Sonnendach – Licht und Luft nach Maß, 5) und 6)* Leichtmetallfelgen – für bessere Optik.

Über alle anderen Extras, wie z. B. elektrisch beheizbare Sitze, Sportsitze, Drehzahlmesser, Radio, 5-Gang-Schongetriebe, Servolenkung, Zentralverriegelung, elektrische Fensterheber oder das umfangreiche Farbprogramm, informiert Sie Ihr Opel-Händler.

* Lieferbar ab Februar 1987!

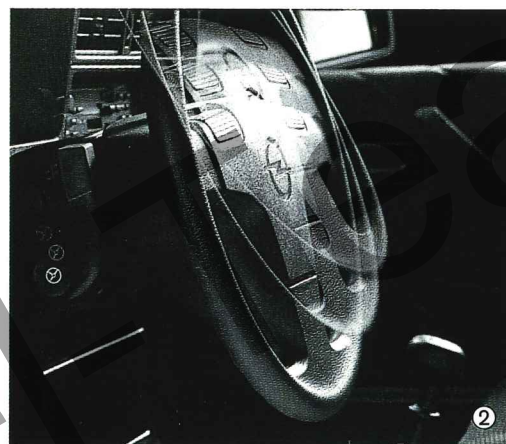

AUCH DER SERVICE IST SO KOMFORTABEL WIE MÖGLICH.



Die Qualität der Automobile aus dem Hause Opel ist sprichwörtlich. Gewissenhaftigkeit und kompromißlose Perfektion sind von den ersten Entwicklungsschritten bis zur Auslieferung eines neuen Opel oberstes Gebot.

Aber damit sind unsere hohen Qualitätsanforderungen noch lange nicht erfüllt. Denn auch eine seriöse Beratung und ein zuverlässiger, reibungsloser Service haben bei Opel Tradition.

Mehr als 6.500 Opel-Händler in ganz Europa stehen bereit, um den Opel-Kunden individuell und fachgerecht zu betreuen. Das beginnt schon, bevor Sie sich für Ihren neuen Opel entscheiden. Bereits in dieser Phase können Ihnen die Opel-Händler mit qualifizierter Beratung wesentliche Entscheidungshilfen geben.



Nicht nur bei der Auswahl des Modells, der Ausstattung oder der Motorisierung Ihres zukünftigen Fahrzeugs, sondern auch auf dem Gebiet der Finanzierung – ob Teilzahlung oder Leasing – finden Sie beim Opel-Händler hervorragende Beratung. Die Opel Kredit Bank bietet Ihnen ausgesprochen günstige Finanzierungs- und Leasingmöglichkeiten, die Ihnen Ihr Opel-Händler gerne vermittelt.

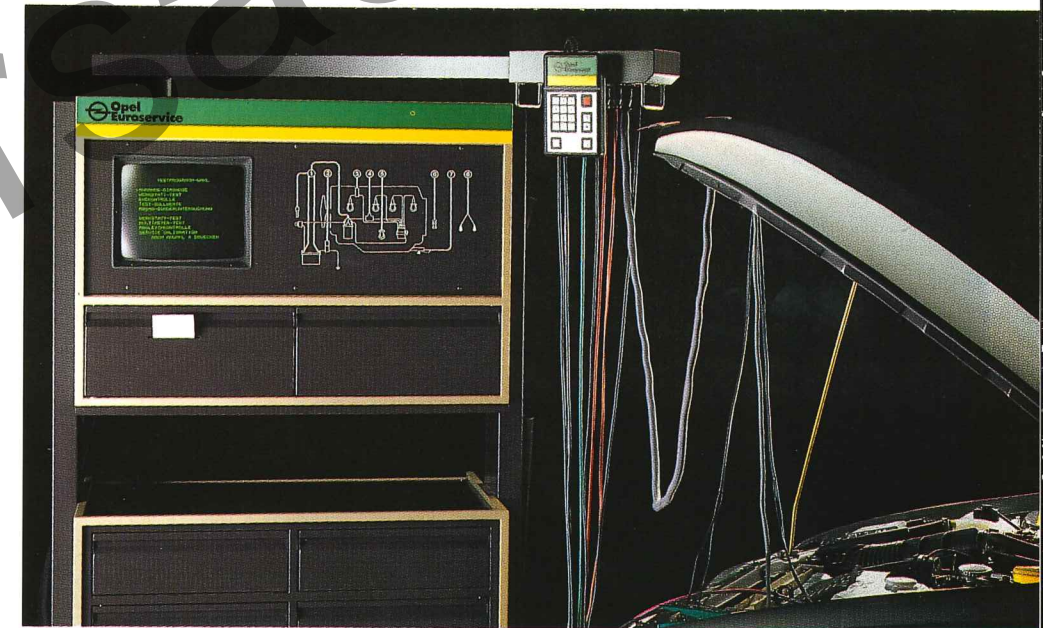

Opel Euroservice Und natürlich können Sie sich auch nach dem Kauf auf den Opel-Service verlassen. Das dichte Netz von Servicebetrieben gibt Ihnen im In- und Ausland die Sicherheit, auf jeden Fall in besten Händen zu sein. Überall in Europa finden Sie unter dem Symbol OPEL EUROSERVICE hervorragend geschulte Fachkräfte, ein großes Originalteile- und Zubehörlager und einen hilfsbereiten, prompten Service.

Damit die Freude an Ihrem Opel ungetrübt bleibt – jahrelang und überall.

ASCONA

TECHNIK

Karosserie: Verwindungssteife Fahrgastzelle, selbsttragende Ganzstahlkarosserie. Vom Computer unter Anwendung der Finite-Elemente-Methode berechnete vorprogrammierte Verformungszone an Front- und Heckpartie. Extrem stabile seitliche Fenstersäulen, Dachrahmen, Türschweller und Längsträger vorn und hinten.

Korrosionsschutz: Partielle Verwendung von verzinkten Blechen. Rohkarosserie entfettet, zinkphosphatiert und komplett kataphoretisch tauchgrundiert. Motorhaube, Kofferraumdeckel, Türen, Seitenwände und Frontbleche mit spezieller Rostschutzfarbe grundiert. Schweißnähte und Fugen mit PVC-Masse abgedichtet. Bördelflansche der Türen, Motorhaube und Kofferraumdeckel versiegelt. Steinschlaggefährdete Bereiche an Unterboden und Schwellern mit Spezial-Steinschlagschutzgrundierung versehen. PVC-Unterbodenschutz im Schleuderbereich der Räder und seitlich am Unterboden. Kunststoff-Radkasteneinsätze im Schleuderbereich der Vorderräder. Hohlräume und der Unterboden zusätzlich mit Schutzwachs gegen Korrosion geschützt.

Vorderradaufhängung: Vorderradantrieb. Wartungsfreie Einzelradaufhängung mit Federbeinen nach dem McPherson-Prinzip und großvolumigen Stützlager. Richtungsstabilisierender Lenkrollradius. Separate Stoßdämpferpatronen. Führungslager der Stoßdämpfer, Kolbenstangen und Kolben mit Kunststoff beschichtet.

Hinterradaufhängung: Verbundlenker-Hinterradaufhängung mit doppelkonischen Miniblockfedern, progressive Federrate. Senkrecht angeordnete Teleskopstoßdämpfer. Kolbenringe der Stoßdämpfer aus Kunststoff.

Motor: Serienmäßig 1.6 N-Euronorm-Motor mit unregelmäßigem Katalysator (außer GT).

Bremsen: Diagonales Zweikreisbremssystem mit Bremskraftverstärker und Bremskraftregler. Scheibenbremsen vorn, Trommelbremsen hinten. Selbstnachstellende Hinterradbremse. Handbremshebel zwischen den Vordersitzen.

Lenkung: Leichtgängige Zahnstangenlenkung mit energieaufnehmender Gitterrohr-Lenksäule mit Teleskopspindel und Abreißschlitten, umschäumtes 2-Speichen-Sicherheitslenkrad.

Beleuchtung: Halogen-Hauptscheinwerfer mit Standlicht, asymmetrischem Abblendlicht und Fernlicht. Instrumentenbeleuchtung. Innenraumbeleuchtung mit Kontaktschaltern an Vorder- und Hintertüren. 2 Rückfahrcheinwerfer, Nebelschlußleuchte.

Instrumente: Gepolsterte, farborientierte Instrumententafel, Tachometer mit Tageskilometerzähler. Kühlmittelthermometer. Kraftstoffanzeige. Warnlampe für Handbremse. Kontrolleuchten für Blinker, Ladestrom, Motoröl Druck, Fernlicht. Warnblinkanlage. Quarzuhr.

Sitze: Körpergerechte Vollschaum-Liegesitze vorn mit integrierter Sitzrampe, stufenlos einstellbaren Rückenlehnen und vollgepolsterten Kopfstützen. Vollschaumsitze hinten. 3-Punkt-Sicherheitsgurte vorn mit Aufrollautomatik, bei 4-/5türigen Modellen höhenverstellbar. Gurtschlösser am Sitz befestigt. Hinten zwei 3-Punkt-Sicherheitsgurte mit Aufrollautomatik und 1 Beckengurt in der Mitte. Rücksitzbank beim 5türigen Fließheck-Modell umklappbar.

Heizung und Lüftung: Mischluftheizung mit dreistufigem Radialgebläse. Zugfreies Be- und Entlüftungssystem. 2 rechteckige, allseitig verstellbare Frischluftdüsen in der Mitte der Instrumententafel, 2 allseitig verstellbare Mischluftdüsen an den Seiten sowie 2 feststehende Defrosterdüsen für die Seitenscheiben.

AUSSTATTUNGEN

	LS	GL	GLS	GT
Verbundglas-Frontscheibe	●	●	●	●
Höhenverstellbare 3-Punkt-Automatik-Sicherheitsgurte vorn (nicht bei 2-türigen Modellen), am Sitz verankert	●	●	●	●
Zwei 3-Punkt-Automatik-Sicherheitsgurte und ein Beckengurt hinten	●	●	●	●
Zweistufiger Scheibenwischer mit Intervallschaltung, elektrische Scheibenwaschanlage	●	●	●	●
Beim Stürigen Fließheck elektrische Wischer-/Waschanlage mit Intervallschaltung für Heckscheibenwischer	-	-	●	●
Zentrale Türverriegelung	-	●	●	-
Türinnenverriegelung mit Kindersicherung hinten	●	●	●	●
Warnsummer für eingeschaltete Scheinwerfer	●	●	●	●
Warnlampe für Handbremse	●	●	●	●
Zigarettenanzünder beleuchtet	●	●	●	●
Aschenbecher vorn und an Seitenwänden hinten	●	●	●	●
Beleuchtete Quarzuhr	●	●	●	●
Sportinstrumente	-	-	●	●
Tageskilometerzähler	●	●	●	●
Stereo-Cassettenradio SC 202	-	-	●	-
Automatische Antenne	-	-	●	-
3-Speichen-Komfortlenkrad (bei GT Sportlenkrad)	-	-	●	●
Zweiklanghorn	-	-	-	●
Innenspiegel abblendbar, auf Frontscheibe aufgeklebt	●	●	●	●
2 gepolsterte, kipp- und schwenkbare Sonnenblenden mit Make-up-Spiegel	●	●	●	●
Innenleuchte mit integrierter Leselampe	-	●	●	●
Beleuchtung für Handschuhfach und Koffer-/Gepäckraum	●	●	●	●
Integrierte Mittelkonsole mit Ablagefach	●	●	●	●
Handschuhfach mit Deckel	●	●	●	●
Abschließbares Handschuhfach	-	●	●	-
Ablagefächer an den Vordertüren	●	●	●	●
Haltegriff vorn an Beifahrerseite, 2 Haltegriffe hinten mit Kleiderhaken	●	●	●	●
Armlehnen vorn und hinten, vorn mit integriertem Haltegriff	●	●	●	●
Strapazierfähige Polsterstoffe, Teppichboden aus Vliesvelours, stoffbezogene Türverkleidungen	●	-	-	●

	LS	GL	GLS	GT
Polsterstoffe, Teppichboden und Türverkleidungen aus wertvollem Velours	-	●	●	-
Stoffbezogene Kopfstützen	●	-	-	●
Gepolsterte Rahmenkopfstützen	-	●	●	-
Opel-Sportsitze vorn	-	-	-	●
Umklappbare Rücksitzbank (beim Stürigen Fließheck)	●	●	●	●
Asymmetrisch geteilte Rücksitzbank (beim Stürigen Fließheck)	-	-	●	-
Ausklappbare Mittelarmlehne im Fond (nicht beim Stürigen Fließheck)	-	-	●	-
Farborientierte Deckenbespannung	●	●	●	●
Gepäckraumabdeckung mit Teppich bezogen (beim Stürigen Fließheck)	●	●	●	●
Koffer-/Gepäckraumabdeckung mit Vliesteppich ausgelegt	●	-	-	●
Koffer- und Gepäckraum voll mit Vliesteppich ausgelegt	-	●	●	-
Befestigung für Warndreieck und Verbandskasten in Kofferraum	●	●	●	●
Schmutzabweisender, integrierter und von innen einstellbarer Außenspiegel auf Fahrer- und Beifahrerseite	-	●	-	-
Integrierter Außenspiegel auf Fahrer- und Beifahrerseite, elektrisch einstellbar und beheizt (beim GT in Wagenfarbe)	-	-	●	●
Heizbare Heckscheibe	●	●	●	●
Schwarze Türgriffe	●	●	●	●
Kunststoffummantelte Stahlstoßfänger in grau mit Zierstreifen vorn und hinten (beim GT rot)	●	●	●	●
Integrierter Frontspoiler mit zusätzlicher Spoilerlippe	●	●	●	●
Heckspoiler oben in Wagenfarbe	-	-	-	●
Heckspoiler unten mit Seitenschweller in schwarz	-	-	-	●
Seitliche PVC-Leisten in grau mit Zierstreifen (beim GT in rot)	●	●	●	●
Zierleisten an Front- und Heckscheibe, Regenrinne und Gürtellinie in anthrazit	●	●	●	●
Anthrazitfarbene Lackierung der B-Säule	-	-	-	●
Modell-Schriftzug an vorderen Kotflügeln (beim GT an Vordertüren)	●	●	●	●
Motorenbezeichnung auf Kofferraumdeckel	●	●	●	●
Abschließbarer Tankdeckel und Halterung für Tankdeckel	●	●	●	●
Integrierte Nebelschlußleuchte	●	●	●	●
Stahlfelgen mit attraktiven ganzflächigen Radabdeckungen	●	●	●	●
Motorraumbeleuchtung	-	●	●	-

TECHNISCHE EINZELHEITEN

Motoren	1.6 N* Euronorm	1.6 S	1.6 i** mit Katalysator	1.6 D	2.0 i	2.0 i*** mit Katalysator
Anzahl der Zylinder	4	4	4	4	4	4
Bohrung in mm	80	79	79	80	86	86
Hub in mm	79.5	81.5	81.5	79.5	86	86
Hubraum (Steuer-Hubvolumen) in cm ³	1587	1587	1587	1587	1984	1984
max. Leistung in kW (PS)	55 (75)	60 (82)	55 (75)	40 (55)	85 (115)	85 (115)
bei min ⁻¹	5600	5400	5200	4600	5600	5400
Drehmoment in Nm	123	130	121	96	175	170
bei min ⁻¹	3000-3400	2600	3400	2400	3000	3000
Verdichtung	8.2	10.0	8.6	23.0	9.2	9.2
Motoren	serienmäßig	Ascona LS Ascona GL Ascona GLS	Ascona GT			
ohne Mehrpreis			Ascona LS Ascona GL Ascona GLS			
gegen Mehrpreis			Ascona LS Ascona GL Ascona GLS	Ascona LS Ascona GL Ascona GLS	Ascona LS GL/GLS/ GT	Ascona LS/GL/GLS/ GT
Achsübersetzung						
4-Gang-Schaltgetriebe	3.94	3.74	3.94	3.94	-	-
5-Gang-Schongetriebe	4.18	3.94	4.18	3.94	3.55	3.55
5-Gang-Sportgetriebe	-	-	-	-	3.55	3.55
Opel-Automatic	3.43	3.43	3.43	3.74	3.18	3.33
Elektrische Ausrüstung ¹⁾						
Batteriespannung	12 V	12 V	12 V	12 V	12 V	12 V
Batteriekapazität	44 Ah	44 Ah	44 Ah	66 Ah	44 Ah	44 Ah
Drehstromlichtmaschine	55 A	55 A	55 A	55 A	55 A	55 A
Getriebe	serienmäßig			4-Gang-Schaltgetriebe. 5-Gang-Schongetriebe beim 1.6 D, 1.6 i mit Katalysator, 2.0 i und 2.0 i mit Katalysator. 5-Gang-Sportgetriebe beim GT, 5-Gang-Schongetriebe beim GT mit 1.6 S-Motor.		

1) alle Benzinmotoren mit kontaktloser elektronischer Zündung
 * 1.6 N-Euronorm-Motor mit ungeregeltem Katalysator
 ** 1.6 i-Multec-Motor mit geregeltem Katalysator
 *** 2.0 i-Motronic-Motor mit geregeltem Katalysator

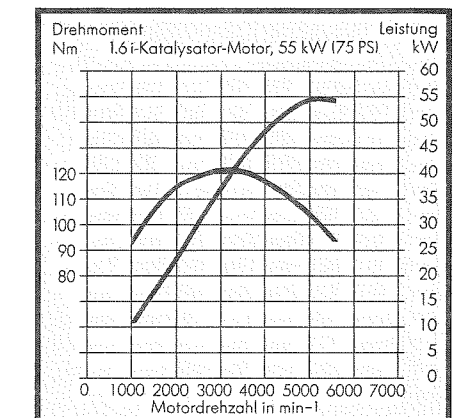
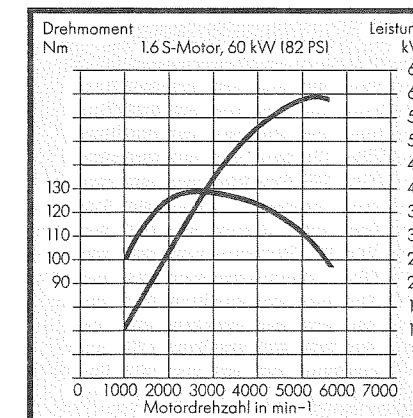
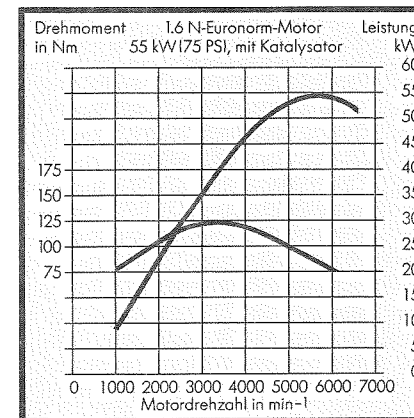

FAHRWERTE

Motoren	1.6 N* Euronorm	1.6 S	1.6 i** mit Katalysator	1.6 D	2.0 i	2.0 i*** mit Katalysator
Kraftstoffverbrauch nach DIN 70030 in l/100 km	bleifr. Normal- kraftstoff	Super- kraftstoff	bleifr. Normal- kraftstoff	Diesel- kraftstoff	Super- kraftstoff	bleifr. Super- kraftstoff
4-Gang-Schaltgetriebe im Stadtverkehr	10.3	8.3	-	-	-	-
bei 90 km/h	6.6	5.6	-	-	-	-
bei 120 km/h	8.5	7.5	-	-	-	-
5-Gang-Schongetriebe ohne/mit Kraftstoff-Einsparungspaket						
im Stadtverkehr	10.6	8.5	9.5	6.8	10.2	10.3
bei 90 km/h	6.3	5.3	5.9	4.5	5.7	5.8
bei 120 km/h	8.3	7.1	7.9	6.7	7.4	7.7
5-Gang-Sportgetriebe						
im Stadtverkehr	-	-	-	-	10.6	10.7
bei 90 km/h	-	-	-	-	6.3	6.4
bei 120 km/h	-	-	-	-	8.0	8.3
Opel-Automatic						
im Stadtverkehr	10.7	8.7	9.8	7.5	10.3	10.4
bei 90 km/h	7.3	6.4	6.8	5.8	7.2	7.4
bei 120 km/h	9.5	8.5	9.1	8.2	9.2	9.5
Höchstgeschwindigkeit in km/h						
4-Gang-Schaltgetriebe	160	165	160	143	-	-
5-Gang-Schaltgetriebe	160	165	160	143	187	187
Opel-Automatic	155	160	155	138	180	180
Beschleunigung von 0 auf 100 km/h in s						
4-Gang-Schaltgetriebe	14.5	14.0	14.5	21.0	-	-
5-Gang-Schaltgetriebe	14.0	13.5	14.0	21.0	10.0	10.0
Opel-Automatic	16.5	15.5	16.5	26.5	11.0	11.0
Steigfähigkeit max. in %						
4-Gang-Schaltgetriebe	46.0	49.0	48.0	31.0	-	-
5-Gang-Schaltgetriebe	49.5	53.0	51.5	31.0	60.0	57.5
Opel-Automatic	39.0	48.0	45.5	29.5	60.0	60.0

* 1.6 N-Euronorm-Motor mit unregelmäßigem Katalysator
 ** 1.6 i-Multec-Motor mit regelmäßigem Katalysator
 *** 2.0 i-Motronic-Motor mit regelmäßigem Katalysator

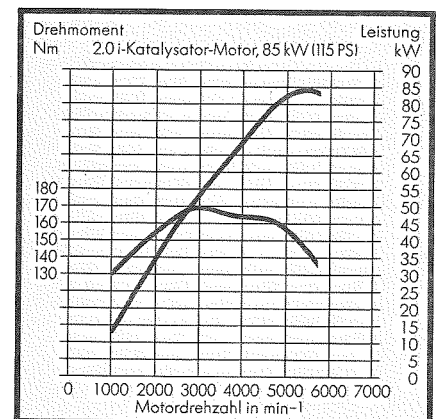
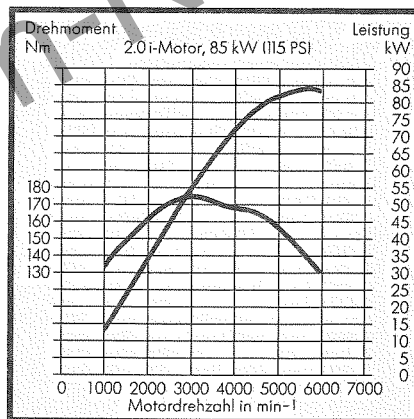
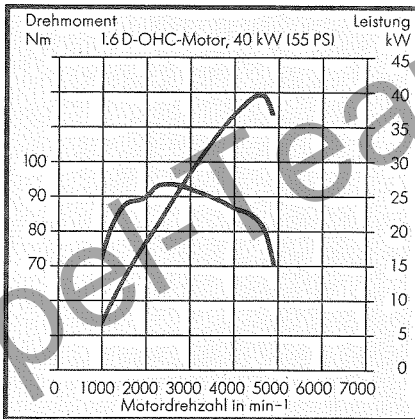

MASSE UND GEWICHTE

Motoren	1.6 N* Euronorm	1.6 S	1.6 i** mit Katalysator	1.6 D	2.0 i	2.0 i*** mit Katalysator
Leergewicht in kg ¹⁾						
Schaltgetriebe						
Ascona LS, 2türig	980	945	960	1015	1025	1025
Ascona LS, 4türig	1000	965	980	1035	1045	1045
Ascona LS 5türig	1030	995	1010	1065	1075	1075
Opel-Automatic						
Ascona LS, 2türig	1010	980	995	1045	1055	1055
Ascona LS, 4türig	1030	1000	1015	1065	1075	1075
Ascona LS, 5türig	1060	1030	1045	1095	1105	1105
Zulässiges Gesamtgewicht in kg						
Schaltgetriebe						
Ascona LS, 2türig	1495	1460	1460	1525	1525	1525
Ascona LS, 4türig	1515	1480	1480	1545	1545	1545
Ascona LS, 5türig	1535	1500	1500	1565	1565	1565
Opel-Automatic						
Ascona LS, 2türig	1525	1495	1495	1555	1555	1555
Ascona LS, 4türig	1545	1515	1515	1575	1575	1575
Ascona LS, 5türig	1565	1535	1535	1595	1595	1595
Zuladung in kg ¹⁾						
Schaltgetriebe						
Ascona LS, 2türig	515	515	500	510	500	500
Ascona LS, 4türig	515	515	500	510	500	500
Ascona LS, 5türig	505	505	490	500	490	490
Opel-Automatic						
Ascona LS, 2türig	515	515	500	510	500	500
Ascona LS, 4türig	515	515	500	510	500	500
Ascona LS, 5türig	505	505	490	500	490	490
Anhängelast bei 12% Prüfsteigung in kg						
gebremst						
4-Gang-Schaltgetriebe	1000	1100	-	-	-	-
5-Gang-Schaltgetriebe	1100	1100	1100	750	1300	1300
Opel-Automatic	850	1100	900	650	1300	1300
ungebremst						
4-Gang-Schaltgetriebe	500	500	-	-	-	-
5-Gang-Schaltgetriebe	500	500	500	515	500	500
Opel-Automatic	500	500	500	515	500	500
Füllmengen in l						
Kraftstofftank	61.0	61.0	61.0	61.0	61.0	61.0
Öl-Nachfüllmenge mit Filterwechsel	3.25	3.25	3.5	5.0	2l	2l
Wagenabmessungen in mm						
Länge/Breite/Höhe						
Ascona, 2türig			4366/1668/1395			
Ascona, 4türig			4366/1668/1395			
Ascona, 5türig			4264/1668/1385			
Fahrgestell in mm						
Radstand	2574	2574	2574	2574	2574	2574
Spurweite vorn	1406	1406	1406	1406	1406	1406
Spurweite hinten	1406	1406	1406	1406	1406	1406
Reifen- und Felgenreößen						
Ascona LS	Stahlgürtelreifen 165 R13 82 S, Stahlfelgen 5 J x 13					
Ascona GL	Stahlgürtelreifen 165 R13 82 S, Stahlfelgen 5 J x 13					
Ascona GLS	Stahlgürtelreifen 185/70 R13 84 S, Stahlfelgen 5 1/2 J x 13					
Ascona GT	Stahlgürtelreifen 195/60 R14 85 H, Stahlfelgen 5 1/2 J x 14					
Wendekreis in m						
				10.95		
Fassungsvermögen in l						
VDA-Meßmethode/brutto						
Kofferrauminhalt					510/640	
Ascona, 2türig					510/640	
Ascona, 4türig						
Gepäckrauminhalt						
Ascona, 5türig					445/555	
max. bei vorgeklappter Rücksitzbank					1215/1500	
Dachlast max. in kg						
				80		
Unter Berücksichtigung des zulässigen Gesamtgewichtes. Aus Sicherheitsgründen wird empfohlen, mit Dachlast nicht schneller als 120 km/h zu fahren.						

1) Beim Ascona GL, GLS, GT und bei zusätzlichen Sonderausstattungen erhöht sich das Leergewicht, wodurch sich die Zuladung entsprechend verringert.

2) Werte lagen bei Druckbeginn noch nicht vor.

* 1.6 N-Euronorm-Motor mit unregelmäßigem Katalysator

** 1.6 i-Multec-Motor mit regelmäßigem Katalysator

*** 2.0 i-Motronic-Motor mit regelmäßigem Katalysator